

# LOGIC Drive 2X

## Quick Reference Guide

English	EN
Español	ES
Français	FR
Deutsch	DE
Nederlands	NL

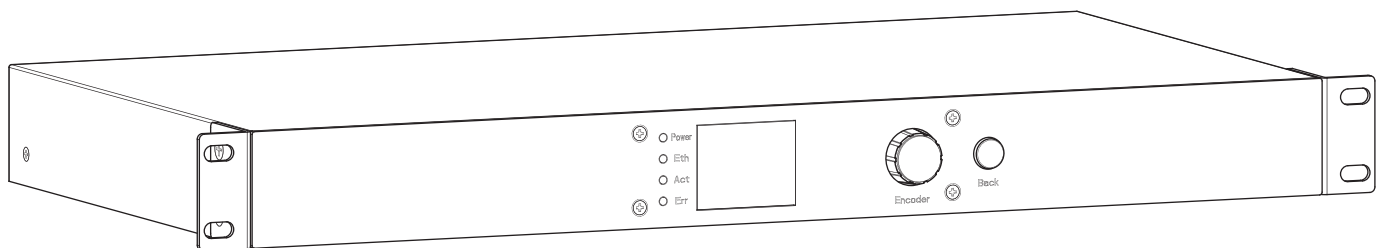

Model ID: LOGICDRIVE2X

**ILUMINARC®**

**Intentionally Left Blank Page**

## About This Guide

The LQGIC Drive 2X Quick Reference Guide (QRG) has basic product information such as connection, mounting, and menu options. Download the User Manual from [www.iluminarc.com](http://www.iluminarc.com) for more details.

### Disclaimer

The information and specifications contained in this QRG are subject to change without notice.

### LIMITED WARRANTY

**FOR WARRANTY REGISTRATION AND COMPLETE TERMS AND CONDITIONS PLEASE VISIT OUR WEBSITE.**

**For Customers in the United States and Mexico:** [www.iluminarc.com/warranty-registration-architectural-lighting](http://www.iluminarc.com/warranty-registration-architectural-lighting).

**For Customers in the United Kingdom, Republic of Ireland, Belgium, the Netherlands, Luxembourg, France, and Germany:** [www.iluminarc.com/warranty-registration-architectural-lighting](http://www.iluminarc.com/warranty-registration-architectural-lighting).

Chauvet warrants that this product shall be free from defects in material and workmanship under normal use, for the period specified in, and subject to the exclusions and limitations set forth in the full limited warranty on our website. This warranty extends only to the original purchaser of the product and is not transferable. To exercise rights under this warranty, you must provide proof of purchase in the form of an original sales receipt from an authorized dealer that shows the product name and date of purchase. THERE ARE NO OTHER EXPRESS OR IMPLIED WARRANTIES. This warranty gives you specific legal rights. You may also have other rights that vary from state to state and country to country. This warranty is valid only in the United States, United Kingdom, Republic of Ireland, Belgium, the Netherlands, Luxembourg, France, Germany and Mexico. For warranty terms in other countries, please consult your local distributor.

### Safety Notes

These Safety Notes include important information about installation, use, and maintenance.

- DO NOT open this product. It contains no user-serviceable parts.
- CAUTION: When transferring product from extreme temperature environments, (e.g. cold truck to warm humid ballroom) condensation may form on the internal electronics of the product. To avoid causing a failure, allow product to fully acclimate to the surrounding environment before connecting it to power.
- CAUTION: This product's housing may be hot when operating.
- Mount this product in a location with adequate ventilation.
- DO NOT leave any flammable material within 50 cm of this product while operating or connected to power.
- DO NOT operate this product outdoors or in any location where dust, excessive heat, water, or humidity may affect it. (IP20)
- DO NOT operate this product if the housing or cables appear damaged.
- DO NOT connect this product to a dimmer or rheostat.
- ONLY connect this product to a grounded and protected circuit.
- In the event of a serious operating problem, stop using immediately.
- The maximum ambient temperature is 113 °F (45 °C). Do not operate this product at higher temperatures.
- The minimum startup temperature is -4°F (-20°C). Do not start the product at lower temperatures.
- The minimum ambient temperature is -22°F (-30°C). Do not operate the product at lower temperatures.
- If the external flexible cable or cord of this product is damaged, it shall be replaced with a special cable or cord exclusively available from the manufacturer or its service agent.

### FCC Compliance

This device complies with Part 15 Part B of the FCC Rules. Operations is subject to the following two conditions:

1. This device may not cause harmful interference, and
2. This device must accept any interference received, including interference that may cause undesired operation.

Any changes or modifications not expressly approved by the party responsible for compliance could void the user's authority to operate the equipment.

### Contact

Outside the U.S., U.K., Ireland, Benelux, France, Germany, or Mexico, contact your distributor to request support or return a product. Refer to [Contact Us](#) at the end of this QRG for contact information.

### What is Included

- LQGIC Drive 2X
- Seetronic Powerkon IP65 power cable
- LQGIC Wall Controller
- 2 Short rack ear brackets
- Quick Reference Guide

**AC Power**

This product has an auto-ranging power supply that can work with an input voltage range of 100–240 VAC, 50/60 Hz.

**AC Plug**

Connection	Wire (U.S.)	Wire (Europe)	Screw Color
AC Live	Black	Brown	Yellow/Brass
AC Neutral	White	Blue	Silver
AC Ground	Green/Yellow	Green/Yellow	Green

**Fuse Replacement**

1. Disconnect this product from the power outlet.
2. Using a flat-head screwdriver, unscrew the fuse holder cap from the housing.
3. Remove the blown fuse and replace with another fuse of the same type and rating (F 20 A, 250 V).
4. Screw the fuse holder cap back in place and reconnect power.

**Product Overview**

**Front Panel Overview**

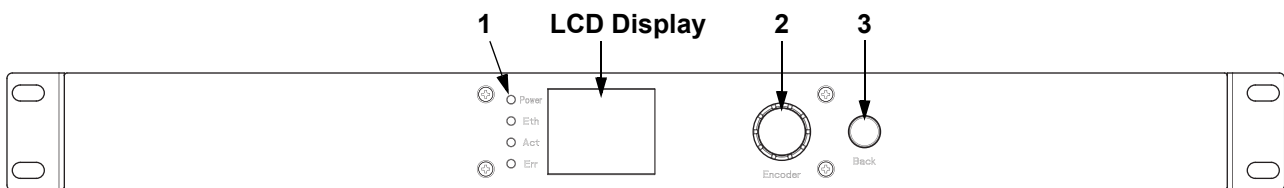

**Front Panel Description**

#	Name	Function
1	LED indicators	<b>POWER:</b> green, indicates power connection <b>NET:</b> yellow, indicates ethernet connection <b>ACT:</b> white, indicates controller signal <b>ERROR:</b> red, indicates an error (see <b>Warning Messages</b> in the menu)
2	<MENU> knob	Rotate to navigate upwards or downwards through the menu list, and increase or decrease a selected numeric value. Push to enable the currently displayed menu option or set the currently selected value into the selected function.
3	<ESC/BACK> button	Exits the current menu or function

**Rear Panel Overview**

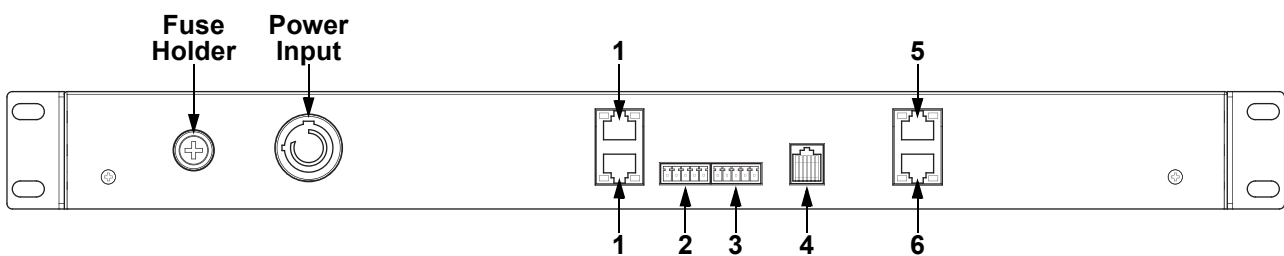

**Rear Panel Description**

#	Name	Function
1	IN/THRU	RJ45 connectors for ethernet input and through
2	DMX IN	5-pin phoenix connector for DMX input
3	DMX OUT	5-pin phoenix connector for DMX output
4	WALL CON	RJ12 connector for LQIGC Wall Controller
5	OUTPUT 1	RJ45 connector for output to first group of LQIGC products
6	OUTPUT 2	RJ45 connector for output to second group of LQIGC products

**LQGC Wall Controller**

Each LQGC Drive 2X comes with a wall-mounted control panel (LQGC Wall Controller) which can plug into the RJ12 connector on the back of the product. Download the User Manual from [www.iluminarc.com](http://www.iluminarc.com) for more information.

- Buttons 1–8 trigger playback of the corresponding recorded programs.
- Buttons 9 and 10 decrease and increase the brightness of the connected LOGIC products.
- 5-bit DIP switches set the address of the LQGC Wall Controller.

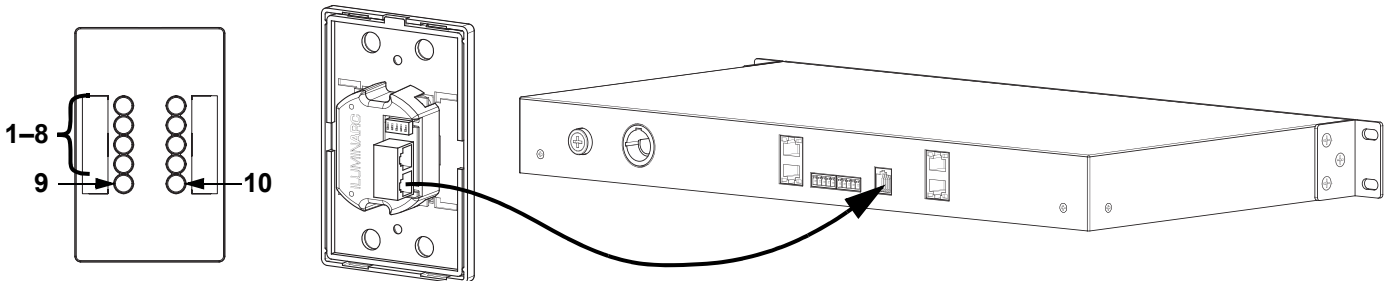

**DMX Linking**

The LQGC Drive 2X will work with a DMX controller using a 5-pin phoenix connector. A DMX Primer is available from [www.iluminarc.com](http://www.iluminarc.com).

**DMX Connection**

The LQGC Drive 2X provides a DMX 512 connection using a 5-pin phoenix connector. See the User Manual for information about connecting and configuring the product for DMX operation.

**DMX Output**

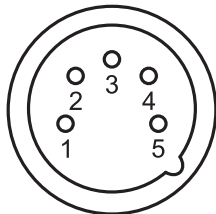

1. Ground
2. Data 1 -
3. Data 1 +
4. Not used
5. Not used

**Signal Connector**



**RDM (Remote Device Management)**

Remote Device Management, or RDM, is a standard for allowing DMX-enabled devices to communicate bi-directionally along existing DMX cabling. Check the DMX controller’s User Manual or with the manufacturer as not all DMX controllers have this capability. The LQGC Drive 2X supports RDM protocol that allows feedback to make changes to menu map options. Download the User Manual from [www.iluminarc.com](http://www.iluminarc.com) for more details and an RDM chart.

**Signal Connection**

The LQGC Drive 2X can link to controller software using an Ethernet connection. If using other Art-Net™ or sACN - compatible products with the LQGC Drive 2X, you can control each individually on a single network. See the User Manual for information about how to connect and configure the product for these signals.

**Art-Net™ Connection**

Art-Net™ is an Ethernet protocol that uses TCP/IP which transfers a large amount of DMX512 data using an RJ45 connection over a large network. An Art-Net™ protocol document is available from [www.iluminarc.com](http://www.iluminarc.com).

Art-Net™ designed by and copyright Artistic Licence Holdings Ltd.

**sACN Connection**

Also known as ANSI E1.31, Streaming-ACN is an Ethernet protocol that uses the layering and formatting of Architecture for Control Networks to transport DMX512 data over IP or any other ACN compatible network.

**Mounting**

Before mounting this product, read the [Safety Notes](#). The LQGIC Drive 2X:

- Fits nicely on a standard 19" rack.
- Can be placed on a flat level surface.
- Has 2 four-directional tear-drop holes on the bottom for hanging on a wall or securing to a surface.

Make sure the mounting hardware is capable of supporting the weight of the product.

**Mounting Diagram**

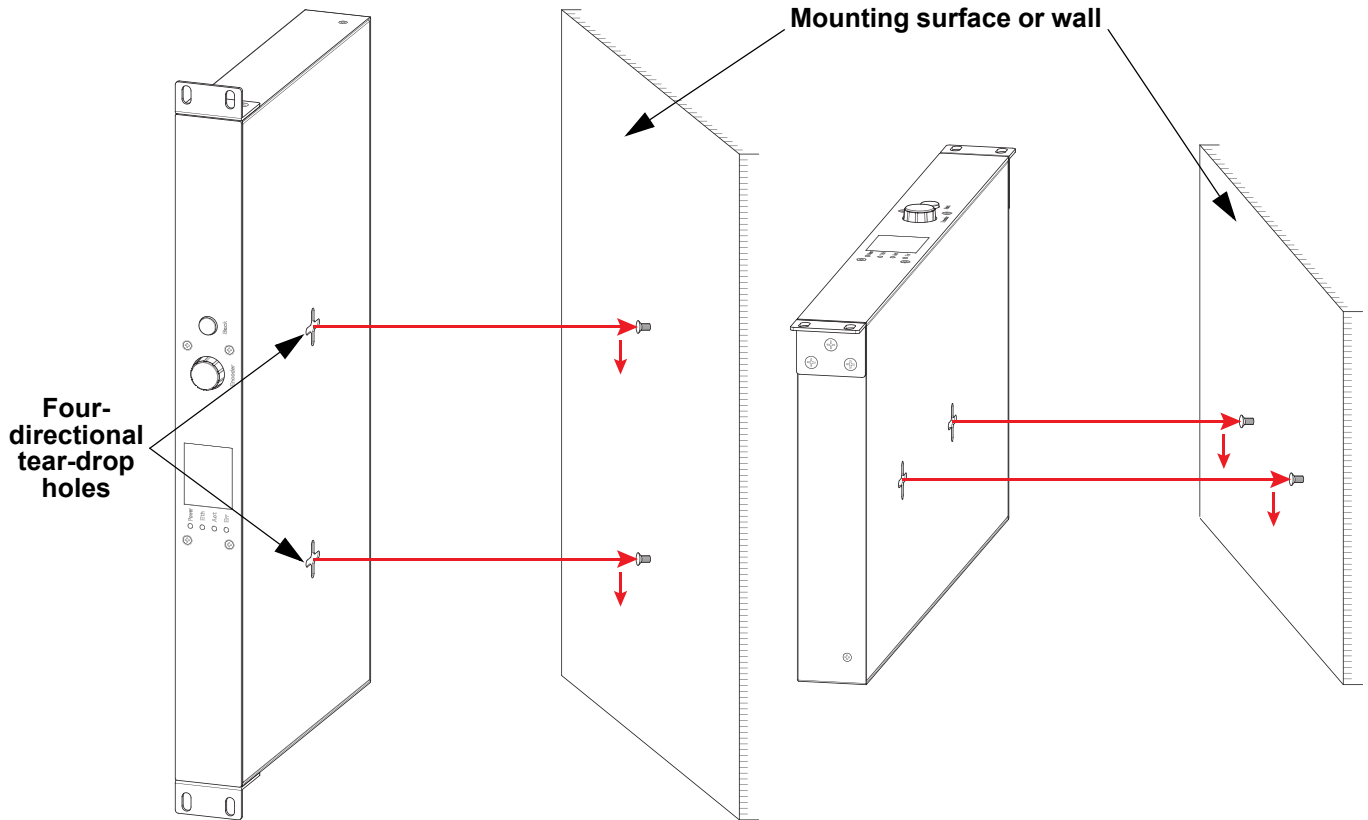

## QUICK REFERENCE GUIDE

### Menu Map

Refer to the LQGIC Drive 2X product page on [www.iluminarc.com](http://www.iluminarc.com) for the latest menu map.

Main Level	Programming Levels		Description	
Protocol	DMX512		Selects the control protocol	
	ArtNet			
	sACN			
Net Switch	2.X.X.X		Selects the first value of the IP address	
	10.X.X.X			
Universe	000–255 / 001–256 (Art-Net™) (sACN)		Selects universe	
Password	ON		Enables/disables password lock: <b>123456</b>	
	OFF			
Output Status	Output 1 Status	Status:     _ _ _ _ _	Shows <b>Normal</b> or <b>Fault</b>	
		Connect:     _ _ _	Shows <b>On</b> or <b>Off</b>	
Output Status	Output 2 Status	CLASS:     _ _ _ _ _	Shows <b>None</b> or <b>1–8</b>	
		V1: _ _ V Cur 1: _ _ mA V2: _ _ V Cur 2: _ _ mA Power:     _ _ W	Shows voltage and current of output	
Local	Version	V _ _ _	Shows current firmware version	
	IP Address	_ _ . _ _ . _ _ . _ _	Shows the IP address	
	Fixture Hours	_ hours	Shows length of time product has been on	
		_ _ minutes		
		_ _ seconds		
	Label	Logic Drive 2X	Shows product label	
	Device UID	_ _ _ _ _ - _ _ _ _ _	Shows device UID	
	MAC Address	_ _ : _ _ : _ _ : _ _ : _ _ : _ _	Shows the MAC address	
	Temperature	_ _ . _ °C	Shows the current temperature in °C	
	Warning Messages	_ _ _ _ _	Shows current error(s), e.g. “DMX Signal Lost” or “Devices No Longer Detected”	
		_ _ _ _ _		
	Priority	Wall Con		Wall Con input has priority
		Signal		Signal input has priority
	Reset	No		Resets the LQGIC Drive 2X to factory default settings
Yes				
History	List	_ _ _ _ _	Displays connected product history	
	Clear	No	Cancel clear	
		Yes	Clear history	
Wall Con Zone	Wall Con 1–32	0–31	Sets zone of selected Wall Con, or disables it	
		OFF		
Linked Fixture	Output 1	_ _ _ _ _ _ _ _ _ _ _ _ _ _ _ (or No device!)	Dmx Address	Sets selected product settings individually instead of all at once
			Personality	
	Output 2	Network Information		
		Factory Reset		
	Renew	No Yes	Re-scan for connected products	
Personality	RED		1-channel: dimmer (red only)	
	GREEN		1-channel: dimmer (green only)	
	BLUE		1-channel: dimmer (blue only)	
	WHITE		1-channel: dimmer	

## QUICK REFERENCE GUIDE

EN

ILUMINARC

Main Level	Programming Levels			Description	
<b>Linked Fixture</b> (cont.)	<b>Personality</b> (cont.)	<b>TW</b>		2-channel, Tunable White: dimmer, color temperature	
		<b>RGB</b>		3-channel: RGB	
		<b>RGBW</b>		4-channel: RGBW	
		<b>RGBW+D</b>		5-channel: dimmer, RGBW	
		<b>FULL</b>		10-channel: dimmer, RGBW, color macros, strobe, auto programs and speed, dimmer speed	
	<b>Power Selection</b>	<b>Power 100%</b>		Enables 100% power	
		<b>Power 50%</b>		Sets maximum power to 50%	
		<b>Power 30%</b>		Sets maximum power to 30%	
	<b>Breaking Signal</b>	<b>Current State</b>		Holds value on signal loss	
		<b>Blackout</b>		Blacks out on signal loss	
<b>White</b>		Switches to full on signal loss			
<b>Static</b>	<b>Red</b>	<b>000–255</b>		Temporary manual control of all connected products. Combine red, green, blue, and white to make a custom color.	
	<b>Green</b>	<b>000–255</b>			
	<b>Blue</b>	<b>000–255</b>			
	<b>White</b>	<b>000–255</b>			
	<b>Strobe</b>	<b>000–255</b>		Sets standalone strobe speed	
<b>Record</b>	<b>Play</b>	Record1–8 _ _ : _ _ : _ _	<input type="button" value="▶"/> <input type="button" value="⏸"/>	<b>Brightness:</b> <b>000–255</b>	Plays back recorded input. Press the <MENU> knob to toggle play and stop.
	<b>Record</b>	Record1–8		<input type="button" value="⏺"/> <input type="button" value="⏹"/>	Captures/records live controller input to selected Record slot. Press the <MENU> knob to start and stop.
	<b>Erase Record</b>	Record1–8 Clr		<b>No</b> <b>Yes</b>	Erases selected recording
<b>System Clock</b>	<b>Schedule</b>	<b>Everyday</b> ○/●	<b>Turn on</b> <b>00–23:00–59:00–59</b>	<b>Turn off</b>	Schedules daily times to turn on and off (stackable with other schedule options)
		<b>By date</b> ○/●	<b>Turn on</b> <b>Month:01–12</b> <b>Day:01–31</b> <b>Year:2000–99</b>	<b>Turn off</b> <b>Month:01–12</b> <b>Day:01–31</b> <b>Year:2000–99</b>	Schedules a date and time to turn on and off (stackable with other schedule options)
		<b>By week</b> ○/●	<b>Mon :</b> ○/●		Schedules which days of the week to be on or off (stackable with other schedule options)
			<b>Tues :</b> ○/●		
			<b>Wed :</b> ○/●		
			<b>Thur :</b> ○/●		
			<b>Fri :</b> ○/●		
	<b>Sat :</b> ○/●				
	<b>Sun :</b> ○/●				
	<b>Setting Clock</b>	<b>SysClock:</b> <b>24 hours</b>		Shows system clock is 24-hour	
		<b>Date:</b>	<b>01–12:01–31:2000–2099</b>		Sets the current date
		<b>Time:</b>	<b>00–23:00–59:00–59</b>		Sets the current time
		<b>Week:</b>	<b>1–7</b>		Sets the current day of the week
<b>Fade In/Out</b>	<b>Fade In</b>	<b>On-instant</b>		Sets fade in to instant	
		<b>On-3second fade</b>		Sets fade in to 3-second fade	
	<b>Fade Out</b>	<b>Off-instant</b>		Sets fade out to instant	
		<b>Off-3second fade</b>		Sets fade out to 3-second fade	
<b>Enable Clock</b>	<b>No</b>		Enables/disables clock functions		
	<b>Yes</b>				

## QUICK REFERENCE GUIDE

### RDM Chart

Refer to the LQGIC Drive 2X product page on [www.iluminarc.com](http://www.iluminarc.com) for the latest RDM Chart.

GET	SET	Category	RDM Parameter IDs (Slot 21-22)	Value	Required	Detail
		Network Management	DISC_UNIQUE_BRANCH	0x0001	✓	
			DISC_MUTE	0x0002	✓	
			DISC_UN_MUTE	0x0003	✓	
✓		RDM Information	QUEUED_MESSAGE	0x0020		
✓			SUPPORTED_PARAMETERS	0x0050	✓	IDENTIFY_DEVICE, DEVICE_INFO, SOFTWARE_VERSION_LABEL, SUPPORTED_PARAMETERS, DMX_START_ADDRESS, DEVICE_MODEL_DESCRIPTION, MANUFACTURER_LABEL, DEVICE_LABEL, DMX_PERSONALITY, PERSONALITY_DESCRIPTION, SENSOR_DEFINITION, SENSOR_VALUE
✓			PARAMETER_DESCRIPTION	0x0051	✓	
✓		Product Information	DEVICE_INFO	0x0060	✓	1, RDM Protocol Version: V1.0; 2, Device_Mode_ID: 0x1731; 3, Product Category Defines: PRODUCT_CATEGORY_FIXTURE_FIXED; 4, Software Version ID; 5, DMX512 Footprint; 6, DMX512 Personality; 7, DMX512 Start Address; 8, Sensor Count;
			PRODUCT_DETAIL_ID_LIST	0x0070		
✓			DEVICE_MODEL_DESCRIPTION	0x0080		DRIVE 2X
✓			MANUFACTURER_LABEL	0x0081		ILUMINARC
✓	✓		DEVICE_LABEL	0x0082		DRIVE 2X
✓			SOFTWARE_VERSION_LABEL	0x00C0	✓	V_._
✓	✓		FACTORY_DEFAULTS			FACTORY_DEFAULTS : yes
✓	✓	DMX Setup	DMX_PERSONALITY	0x00E0		9pcs persons
✓			DMX_PERSONALITY_DESCRIPTION	0x00E1		RED/1CH, GREEN/1CH, BLUE/1CH, WHITE/1CH, TW/2CH, RGB/3CH, RGBW/4CH, RGBW+D/5CH, FULL/10CH
✓	✓		DMX_START_ADDRESS	0x00F0	✓	1-503
✓		Sensors	SENSOR_DEFINITION	0x0200		0.) Product Temperature __ °C
✓			SENSOR_VALUE	0x0201		—20° —100°
✓	✓	Control	IDENTIFY_DEVICE	0x1000	✓	Identify State: Off

## Acerca de Esta Guía

La Guía de Referencia Rápida (GRR) del LQGIC Drive 2X contiene información básica sobre el producto, como montaje, y opciones de menú. Descargue el Manual de Usuario de [www.iluminarc.com](http://www.iluminarc.com) para información más detallada.

## Exención de Responsabilidad

La información y especificaciones contenidas en esta GRR están sujetas a cambio sin previo aviso.

## GARANTÍA LIMITADA

**PARA VER EL REGISTRO DE GARANTÍA Y LOS TÉRMINOS Y CONDICIONES COMPLETOS, VISITE NUESTRO SITIO WEB.**

**Para clientes en los Estados Unidos y México:** [www.iluminarc.com/warranty-registration-architectural-lighting](http://www.iluminarc.com/warranty-registration-architectural-lighting).

**Para clientes en Reino Unido, República de Irlanda, Bélgica, Países Bajos, Luxemburgo, Francia y Alemania:** [www.iluminarc.com/warranty-registration-architectural-lighting](http://www.iluminarc.com/warranty-registration-architectural-lighting).

Chauvet garantiza que este producto estará libre de defectos de material y mano de obra en condiciones de uso normales, durante el periodo especificado, sujeto siempre a las exclusiones y limitaciones establecidas en la garantía limitada completa de nuestro sitio web. Esta garantía se concede únicamente al comprador original del producto y no es transferible. Para ejercer los derechos que otorga esta garantía, usted debe proporcionar una prueba de compra en forma de un recibo de compra original, expedido por un distribuidor autorizado, donde figure el nombre del producto y la fecha de compra. **NO EXISTEN OTRAS GARANTÍAS EXPRESAS NI IMPLÍCITAS.** Esta garantía le otorga derechos legales específicos. Es posible que a usted le asistan otros derechos, que variarán dependiendo del estado o del país. Esta garantía solamente es válida en los Estados Unidos, Reino Unido, República de Irlanda, Bélgica, Países Bajos, Luxemburgo, Francia, Alemania y México. Para conocer los términos de garantía en otros países, consulte a su distribuidor local.

## Notas de Seguridad

- NO abra este producto. No contiene piezas reparables por el usuario.
- Cuidado: cuando transfiera el producto desde ambientes con temperatura extrema (p. ej., del remolque frío de un camión a una sala de baile con calor y humedad), puede formarse condensación en la electrónica interna del producto. Para evitar que se produzca una avería, deje que el producto se aclimate completamente al ambiente antes de conectar la alimentación.
- CUIDADO: La carcasa de este producto está caliente cuando las luces están en funcionamiento.
- Monte este producto en una ubicación con ventilación adecuada.
- NO deje ningún material inflamable a menos de 50 cm de este producto mientras esté funcionando o conectado a la alimentación.
- NO ponga en funcionamiento este producto en el exterior o en cualquier ubicación en la que el polvo, calor excesivo, agua o humedad puedan afectarlo. (IP20)
- NO ponga en funcionamiento este producto si sospecha que la carcasa o cables están dañados.
- NO conecte este producto a un atenuador o reostato.
- Conecte este producto SOLO a un circuito con toma de tierra y protegido.
- En caso de un problema grave de funcionamiento, deje de usarlo inmediatamente.
- La máxima temperatura ambiente es de 113 °F (45 °C). No haga funcionar este producto a temperaturas más altas.
- La temperatura de inicio máxima es de -4 °F (-20 °C). No ponga en funcionamiento el producto a temperaturas más bajas.
- La temperatura ambiente mínima es de -22 °F (-30 °C). No haga funcionar el producto a temperaturas más bajas.

## Cumplimiento de la FCC

Este dispositivo cumple la parte 15, parte B de las normas FCC. El funcionamiento está supeditado al cumplimiento de estas dos condiciones:

1. Este dispositivo no puede causar interferencias perjudiciales; y
2. Este dispositivo debe aceptar cualquier interferencia recibida, incluyendo las interferencias que puedan causar un funcionamiento no deseado.

Cualquier cambio o modificación que no haya sido expresamente autorizado por la parte responsable de conformidad puede anular la potestad del usuario para hacer funcionar el equipo.

## Contacto

Fuera de EE. UU., Reino Unido, Irlanda, Benelux, Francia, Alemania o México póngase en contacto con su distribuidor para solicitar asistencia o devolver un producto. Consulte [Contact Us](#) al final de este GRR para información de contacto.

## Qué va Incluido

- LQGIC Drive 2X
- Cable de alimentación Seetronic Powerkon IP65
- LQGIC Wall Controller
- 2 soportes de orejas de rack corto
- Guía de Referencia Rápida

### Corriente Alterna

Este producto tiene una fuente de alimentación con detección automática que puede funcionar con un rango de tensión de entrada de 100 a 240 VCA, 50/60 Hz.

### Enchufe CA

Conexión	Cable (EE.UU.)	Cable (Europa)	Color del tornillo
CA Cargado	Negro	Marrón	Amarillo/Latón
CA Neutro	Blanco	Azul	Plata
CA Tierra	Verde/Amarillo	Verde/Amarillo	Verde

### Sustitución del fusible

1. Desconecte este producto de la alimentación.
2. Utilizando un destornillador plano, desatornille la tapa del portafusibles de la carcasa.
3. Quite el fusible fundido del portafusibles y sustitúyalo con uno nuevo del mismo tipo y categoría.
4. Vuelva a atornillar la tapa del portafusibles en su sitio y conecte de nuevo la alimentación.

### Vista general del producto

#### Vista general del panel frontal

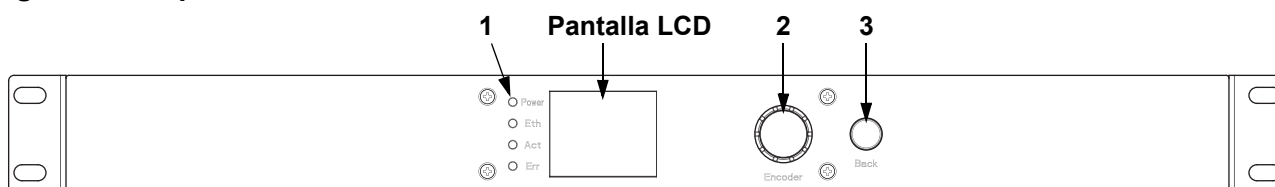

### Descripción del panel frontal

#	Nombre	Función
1	Indicador LED	<b>POWER:</b> verde, indica conexión de alimentación <b>NET:</b> amarillo, indica conexión Ethernet <b>ACT:</b> blanco, indica señal del controlador <b>ERROR:</b> rojo, indica un error (ver <b>Warning Messages</b> en el menú)
2	Mando <MENU>	Gire para desplazarse hacia adelante o hacia atrás por la lista de menú, y aumente o disminuya un valor numérico seleccionado. Pulse para habilitar la opción de menú actualmente visualizada o configurar el valor seleccionado actualmente dentro de la función seleccionada.
3	Mando <ESC/BACK>	Salte del menú o función actual

### Vista general del panel posterior

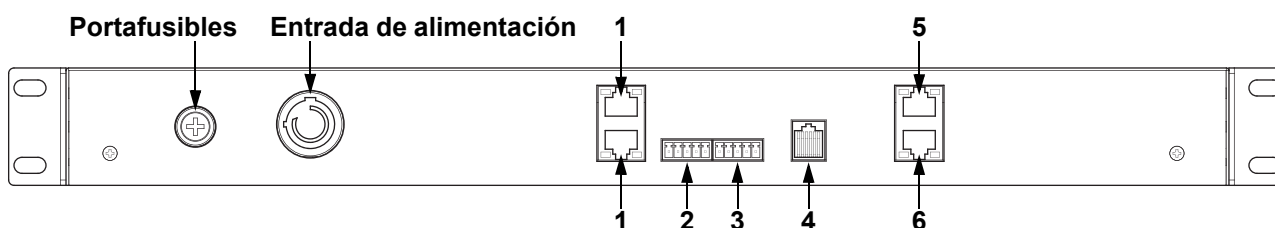

### Descripción del panel posterior

#	Nombre	Función
1	IN/THRU	Conectores RJ45 para entrada y paso de Ethernet
2	DMX IN	Conector Phoenix de 5 pines para entrada DMX
3	DMX OUT	Conector Phoenix de 5 pines para salida DMX
4	WALL CON	Conector RJ12 para LQIC Wall Controller
5	OUTPUT 1	Conector RJ45 para salida al primer grupo de productos LQIC
6	OUTPUT 2	Conector RJ45 para salida al segundo grupo de productos LQIC

### LQIG Wall Controller (controlador de mural)

Cada LQIG Drive 2X viene con un panel de control de montaje mural (LQIG Wall Controller) que se conecta a un conector RJ12 en la parte posterior del producto.

- Los botones 1-8 activan la reproducción de los correspondientes programas grabados.
- Los botones 9 y 10 aumentan o disminuyen el brillo de los productos LQIG conectados.
- Conmutadores DIP de 5 bits configuran la dirección del LQIG Wall Controller.

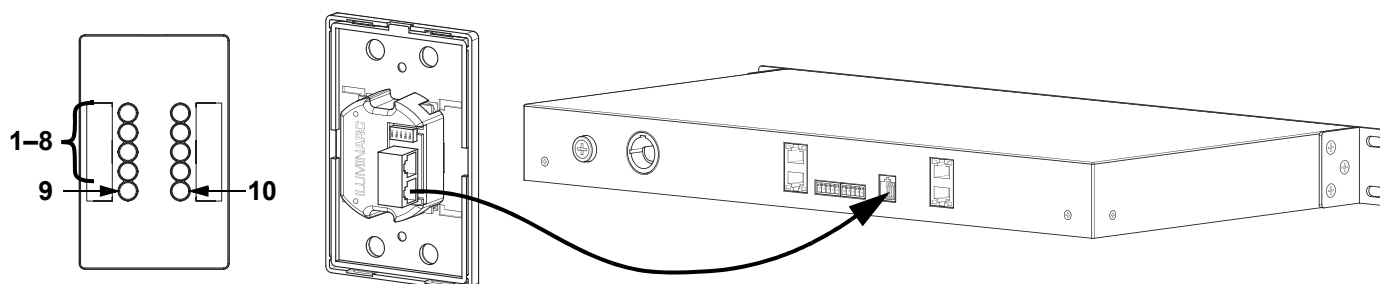

### Enlace DMX

El LQIG Drive 2X funcionará con un controlador DMX usando una conector phoenix de 5 pines. Hay un Manual DMX disponible en [www.iluminarc.com](http://www.iluminarc.com).

#### Conexión DMX

El LQIG Drive 2X dispone de conexión DMX 512 mediante un conector Phoenix de 5 pines. Vea el Manual de usuario para conectar y configurar para funcionamiento DMX.

#### Salida DMX

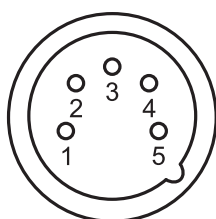

1. Tierra
2. Datos -
3. Datos +
4. Sin uso
5. Sin uso

#### Conector de señal

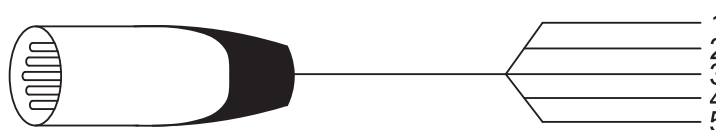

### RDM (gestión remota del dispositivo)

Remote Device Management (gestión remota del dispositivo) o RDM, es un estándar que permite a los dispositivos con capacidad DMX una comunicación bidireccional por un cableado DMX existente. El LQIG Drive 2X admite protocolo RDM, que posibilita información para supervisar cambiar las opciones del mapa de menú. Descargue el manual de usuario de [www.iluminarc.com](http://www.iluminarc.com) para una información más detallada y un gráfico de RDM.

### Conexiones de señal

Puede enlazar el LQIG Drive 2X a un controlador o software controlador usando una conexión Ethernet. Si está usando otros productos compatibles con Art-Net™ o sACN con el LQIG Drive 2X, puede controlar cada uno individualmente en una sola red. Consulte el Manual de usuario para obtener información sobre cómo conectar y configurar el producto para estas señales.

#### Conexión Art-Net™

Art-Net™ es un protocolo Ethernet que utiliza TCP/IP para transferir gran cantidad de datos DMX512 usando una conexión ethernet sobre una red de gran tamaño. Hay disponible un documento sobre el protocolo Art-Net™ desde [www.iluminarc.com](http://www.iluminarc.com). Art-Net™ diseñado y copyright por Artistic Licence Holdings Ltd.

#### Conexión sACN

También conocido como ANSI E1.31, el streaming ACN es un protocolo Ethernet que usa las capas y formato de Architecture for Control Networks (arquitectura para redes de control) para transportar datos DMX512 sobre IP o cualquier otra red compatible con ACN.

**Montaje**

Antes de montar este producto, lea las [Notas de Seguridad](#). El LQIC Drive 2X:

- Cabe en un rack estándar de 19".
- Se puede colocar sobre en una superficie plana y nivelada.
- Tiene dos orificios cuatridimensionales en forma de lágrima en la parte inferior.

Asegúrese de que los hardware de montaje son capaces de soportar el peso del producto.



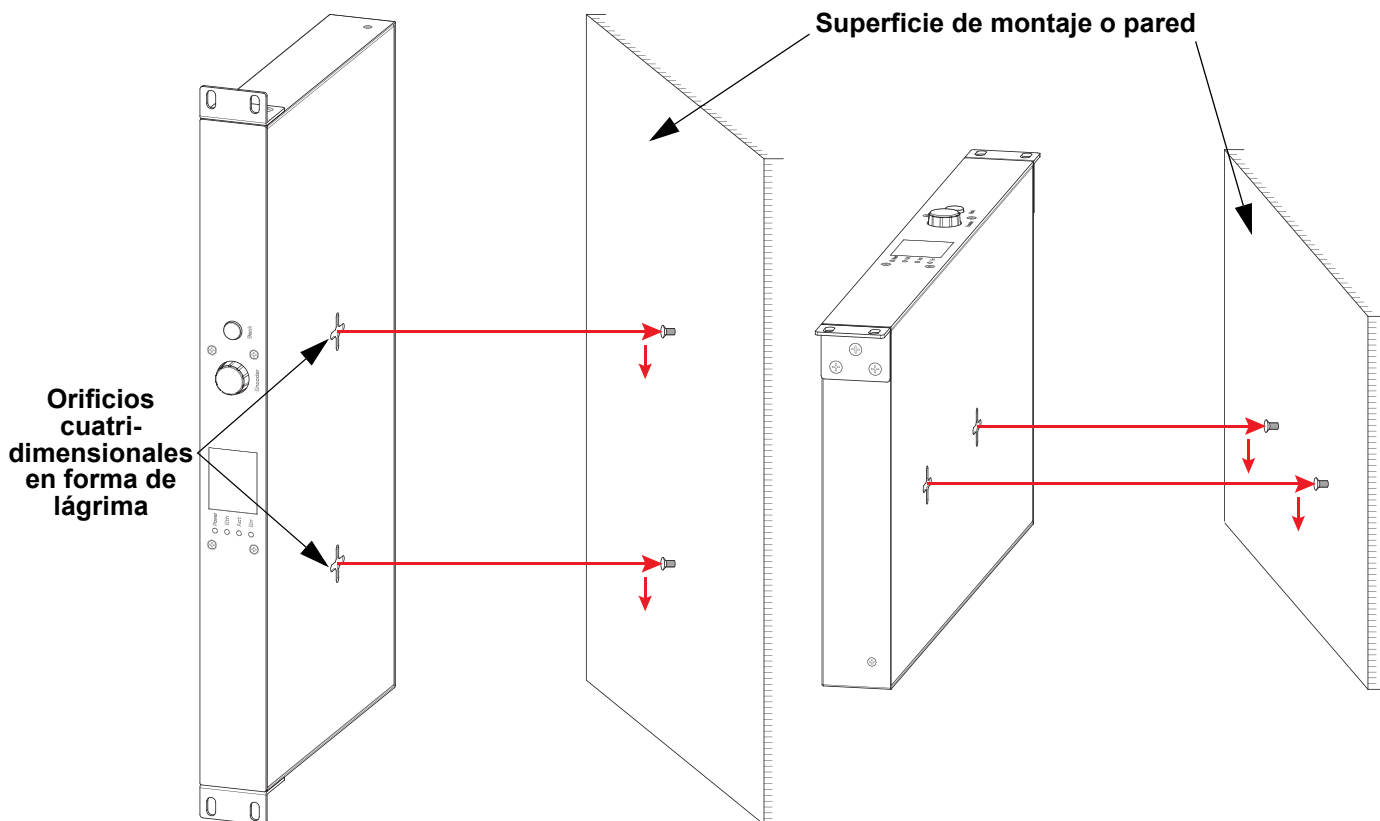

**Diagrama de Montaje**



Mapa de Menú

Consulte la página del producto LQGIC Drive 2X en [www.iluminarc.com](http://www.iluminarc.com) para ver el último mapa de menú.

Nivel Principal	Niveles de Programación		Descripción	
Protocol	DMX512		Selecciona el protocolo de control	
	ArtNet			
	sACN			
Net Switch	2.X.X.X		Selecciona el primer valor de la dirección IP	
	10.X.X.X			
Universe	000–255 / 001–256 (Art-Net™) (sACN)		Selecciona el universo	
Password	ON		Habilita/deshabilita el bloqueo de contraseña: <b>123456</b>	
	OFF			
Output Status	Output 1 Status	Status:     _ _ _ _ _	Muestra <b>Normal</b> o <b>Fault</b>	
		Connect:     _ _ _	Muestra <b>On</b> o <b>Off</b>	
	Output 2 Status	CLASS:     _ _ _ _ _	Muestra <b>None</b> o <b>1–8</b>	
		V1: _ _ V Cur 1: _ _ mA V2: _ _ V Cur 2: _ _ mA Power:     _ _ W	Muestra la tensión y corriente de salida Muestra la potencia de salida	
Local	Version	V _ _ _	Muestra instalada la versión de firmware	
	IP Address	_ _ _ . _ _ _ . _ _ _ . _ _ _	Muestra la dirección IP	
	Fixture Hours	_ _ hours	Muestra el nombre total de las horas del producto	
		_ _ minutes		
		_ _ seconds		
	Label	Logic Drive 2X	Muestra la etiqueta del producto	
	Device UID	_ _ _ _ _ - _ _ _ _ _	Muestra la UID del producto	
	MAC Address	_ _ _ _ _ - _ _ _ _ _	Muestra la dirección MAC	
	Temperature	_ _ . _ °C	Muestra la temperatura actual en °C	
	Warning Messages	_ _ _ _ _	Muestra los errores actuales, p. ej., “DMX Signal Lost” o “Devices No Longer Detected”	
_ _ _ _ _				
Priority	Wall Con		El entrada da Wall Con tiene prioridad	
	Signal		La entrada de señal tiene prioridad	
Reset	No		Restablece el LQGIC Drive 2X a la configuración predeterminada de fábrica	
	Yes			
History	List	_ _ _ _ _	Muestra el historial de productos conectados	
	Clear	No	Cancelar borrado	
		Yes	Borrar historial	
Wall Con Zone	Wall Con 1–32	0–31	Establece la zona de Wall Con seleccionada o la desactiva	
		OFF		
Linked Fixture	Status	Output 1	Dmx Address	Configura los ajustes del producto seleccionado individualmente en lugar de todos a la vez
			Personality	
		(or No device!)	Network	
			Information	
	Output 2	Factory Reset		
		Renew	No	
Yes				
Personality	RED		1 canal: atenuador (solamente rojo)	
	GREEN		1 canal: atenuador (solamente verde)	
	BLUE		1 canal: atenuador (solamente azul)	
	WHITE		1 canal: atenuador	

Nivel Principal	Niveles de Programación		Descripción		
Linked Fixture (cont.)	Personality (cont.)	TW	2 canales, Blanca Ajustable: atenuador, temperatura de color		
		RGB	3 canales: control RGB		
		RGBW	4 canales: control RGBW		
		RGBW+D	5 canales: atenuador, control RGBW		
		FULL	10 canales: atenuador, RGBW, macros de color, estroboscopio, programas automáticos y velocidad, velocidad de atenuador		
	Power Selection	Power 100%	Habilita el 100% de la potencia		
		Power 50%	Establece la potencia máxima al 50%		
		Power 30%	Establece la potencia máxima al 30%		
	Breaking Signal	Current State	Mantiene el valor actual en pérdida de DMX		
		Blackout	Apaga los productos en pérdida de DMX		
White		Conmuta a emisión total en pérdida de DMX			
Static	Red	000-255	Control manual temporal de todos los productos conectados. Combina rojo, verde, azul y blanco para generar un color personalizado		
	Green	000-255			
	Blue	000-255			
	White	000-255			
	Strobe	000-255		Establece la frecuencia del estroboscopio	
Record	Play	Record1-8 _ _ : _ _ : _ _	  <b>Brightness: 000-255</b>	Reproduce la entrada grabada. Pulse <MENU> para cambiar entre reproducción y pausa.	
	Record	Record1-8	 	Captura/graba la entrada de controlador en vivo a la ranura de Grabación seleccionada Pulse <MENU> para iniciar y detener.	
	Erase Record	Record1-8 Clr	No	Borra la grabada seleccionada	
			Yes		
System Clock	Schedule	Everyday ○/●	Turn on 00-23:00-59:00-59	Turn off	Programa las horas diarias para encender y apagar (acumulable con otras opciones)
		By date ○/●	Turn on Month:01-12 Day:01-31 Year:2000-99	Turn off Month:01-12 Day:01-31 Year:2000-99	Programa una fecha y hora para encender y apagar (acumulable con otras opciones de programación)
		By week ○/●	Mon :	○/●	Programa qué días de la semana estará encendido o apagado (acumulable con otras opciones de programación)
			Tues :	○/●	
			Wed :	○/●	
			Thur :	○/●	
			Fri :	○/●	
	Sat :	○/●			
	Sun :	○/●			
	Setting Clock	SysClock:	24 hours		Muestra que el reloj del sistema es de 24 horas
		Date:	01-12:01-31:2000-2099		Establece la fecha actual
		Time:	00-23:00-59:00-59		Establece la hora actual
		Week:	1-7		Establece el día actual de la semana
	Fade In/Out	Fade In	On-instant		Configura el fade in en instantáneo
			On-3second fade		Configura el fade in en un fade de 3 segundos
Fade Out		Off-instant		Configura el fade out en instantáneo	
		Off-3second fade		Configura el fade out en un fade de 3 segundos	
Enable Clock	No		Habilita/deshabilita las funciones del reloj		
	Yes				

**Gráfico RDM**

Consulte la página del producto LQGIC Drive 2X en [www.iluminarc.com](http://www.iluminarc.com) para ver el último gráfico RDM.

GET	SET	Categoría	ID de parámetros RDM (Ranura 21-22)	Valor	Requerido	Detalle
		Network Management	DISC_UNIQUE_BRANCH	0x0001	✓	
			DISC_MUTE	0x0002	✓	
			DISC_UN_MUTE	0x0003	✓	
✓		RDM Information	QUEUED_MESSAGE	0x0020		
✓			SUPPORTED_PARAMETERS	0x0050	✓	IDENTIFY_DEVICE, DEVICE_INFO, SOFTWARE_VERSION_LABEL, SUPPORTED_PARAMETERS, DMX_START_ADDRESS, DEVICE_MODEL_DESCRIPTION, MANUFACTURER_LABEL, DEVICE_LABEL, DMX_PERSONALITY, PERSONALITY_DESCRIPTION, SENSOR_DEFINITION, SENSOR_VALUE
✓			PARAMETER_DESCRIPTION	0x0051	✓	
✓		Product Information	DEVICE_INFO	0x0060	✓	1, RDM Protocol Version: V1.0; 2, Device_Mode_ID: 0x1731; 3, Product Category Defines: PRODUCT_CATEGORY_FIXTURE_FIXED; 4, Software Version ID; 5, DMX512 Footprint; 6, DMX512 Personality; 7, DMX512 Start Address; 8, Sensor Count;
			PRODUCT_DETAIL_ID_LIST	0x0070		
✓			DEVICE_MODEL_DESCRIPTION	0x0080		DRIVE 2X
✓			MANUFACTURER_LABEL	0x0081		ILUMINARC
✓	✓		DEVICE_LABEL	0x0082		DRIVE 2X
✓			SOFTWARE_VERSION_LABEL	0x00C0	✓	V_._
✓	✓		FACTORY_DEFAULTS			FACTORY_DEFAULTS : yes
✓		DMX Setup	DMX_PERSONALITY	0x00E0		9pcs persons
✓			DMX_PERSONALITY_DESCRIPTION	0x00E1		RED/1CH, GREEN/1CH, BLUE/1CH, WHITE/1CH, TW/2CH, RGB/3CH, RGBW/4CH, RGBW+D/5CH, FULL/10CH
✓	✓		DMX_START_ADDRESS	0x00F0	✓	1-503
✓		Sensors	SENSOR_DEFINITION	0x0200		0.) Product Temperature __ °C
✓			SENSOR_VALUE	0x0201		—20° —100°
✓	✓	Control	IDENTIFY_DEVICE	0x1000	✓	Identify State: Off

## À Propos de ce Manuel

Le Manuel de Référence du LQGIC Drive 2X (MdR) reprend des informations de base sur cet appareil notamment en matière de connexions, montage, et options de menu. Télécharger le Manuel d'Utilisation sur [www.iluminarc.com](http://www.iluminarc.com) pour de plus amples informations.

### Clause de Non-Responsabilité

Les informations et caractéristiques contenues dans ce manuel sont sujettes à changement sans préavis.

### GARANTIE LIMITÉE

**VEUILLEZ VISITER NOTRE SITE INTERNET POUR CONSULTER LES MODALITÉS D'ENREGISTREMENT DE LA GARANTIE ET LES CONDITIONS GÉNÉRALES COMPLÈTES.**

**Pour les clients aux États-Unis et au Mexique:** [www.www.iluminarc.com/warranty-registration-architectural-lighting](http://www.www.iluminarc.com/warranty-registration-architectural-lighting).

**Pour les clients du Royaume-Uni, de la République d'Irlande, de la Belgique, des Pays-Bas, du Luxembourg, de la France et de l'Allemagne:** [www.www.iluminarc.com/warranty-registration-architectural-lighting](http://www.www.iluminarc.com/warranty-registration-architectural-lighting).

Chauvet garantit que cet appareil est exempt de défauts de matériaux et de fabrication dans des conditions normales d'utilisation, pendant la période spécifiée dans la garantie limitée complète consultable sur notre site Internet et sous réserve des exclusions et limitations qui y sont énoncées. Cette garantie ne s'applique qu'à l'acheteur initial du produit et n'est pas transférable. Pour exercer les droits prévus par cette garantie, vous devez fournir une preuve d'achat sous la forme d'un reçu de vente original d'un revendeur autorisé qui indique le nom du produit et la date d'achat. IL N'EXISTE AUCUNE AUTRE GARANTIE EXPRESSE OU IMPLICITE. Cette garantie vous confère des droits légaux spécifiques. Vous pouvez également bénéficier d'autres droits qui varient selon les états et les pays. Cette garantie n'est valable qu'aux États-Unis, au Royaume-Uni, en République d'Irlande, en Belgique, aux Pays-Bas, au Luxembourg, en France, en Allemagne et au Mexique. Pour connaître les conditions de garantie dans d'autres pays, veuillez consulter votre revendeur local.

### Consignes de Sécurité

- N'ouvrez PAS cet appareil. Il ne contient aucun composant susceptible d'être réparé par l'utilisateur.
- Attention : Lorsque l'appareil est transféré d'un environnement à température extrême à un autre (par exemple d'un camion froid vers une salle de bal chaude et humide), de la condensation peut se former sur les composants électriques internes. Pour éviter de causer des dommages, laissez l'appareil s'acclimater entièrement au milieu environnant avant de le mettre sous tension.
- ATTENTION : le boîtier de cet appareil est brûlant lors du fonctionnement.
- Montez toujours cet appareil dans un endroit bien ventilé.
- Ne laissez AUCUNE source inflammable dans un rayon de 50 cm de l'appareil lorsque celui-ci fonctionne.
- N'utilisez PAS cet appareil en extérieur ou tout autre endroit où de la poussière, une chaleur excessive, de l'eau ou de l'humidité pourrait en affecter le fonctionnement. (IP20)
- N'utilisez PAS cet appareil si le boîtier ou les câbles vous semblent endommagés.
- Ne connectez PAS cet appareil ni à un gradateur ni à un rhéostat.
- Connectez UNIQUEMENT cet appareil à un circuit protégé et relié à la terre.
- En cas de sérieux problèmes de fonctionnement, arrêtez le système immédiatement.
- La température ambiante maximale supportée par ce produit est de 113 °F (45 °C). Ne le faites pas fonctionner à des températures plus élevées.
- La température de démarrage minimale est de -20°C (-4°F). Ne pas démarrer l'appareil à des températures plus basses.
- La température ambiante minimale est de -30°C (-22°F). Ne pas utiliser l'appareil à des températures plus basses.

### Conformité FCC

Cet appareil est conforme à la partie 15, sous-partie B du règlement de la FCC. L'utilisation est soumise aux deux conditions suivantes :

1. Cet appareil ne doit pas causer d'interférences nuisibles, et
2. Cet appareil doit accepter toutes les interférences reçues, y compris celles pouvant entraîner un fonctionnement indésirable.

Tout changement ou modification non expressément approuvé par l'autorité responsable de la conformité pourrait annuler le droit de l'utilisateur à utiliser l'équipement.

### Contact

En dehors des États-Unis, du Royaume-Uni, de l'Irlande, du Benelux, de la France, de l'Allemagne, ou du Mexique, contactez votre fournisseur si vous avez besoin d'assistance ou pour retourner un appareil. Référez-vous à [Contact Us](#) à la fin de ce MdR pour obtenir des informations pour nous contacter.

### Ce Qui est Inclus

- LQGIC Drive 2X
- Cordon d'Alimentation Seetronic Powerkon IP65
- Contrôleur mural
- 2 supports de fixation court
- Manuel de Référence

## Alimentation CA

Cet appareil est doté d'une alimentation universelle prenant en charge toute tension d'entrée comprise entre 100 et 240 VCA, 50/60 Hz.

### Prise CA

Connexion	Câble (États-Unis)	Câble (Europe)	Couleur de la vis
Conducteur CA	Noir	Marron	Jaune/Cuivré
Neutre CA	Blanc	Bleu	Argenté
Terre CA	Vert/Jaune	Vert/Jaune	Vert

### Remplacement du Fusible

- Débranchez l'appareil de l'alimentation.
- À l'aide d'un tournevis à tête plate, dévissez le couvercle du porte-fusible du boîtier.
- Retirez le fusil obsolète et remplacez-le par un fusible en bon état de même type et ampérage.
- Revissez le couvercle du porte-fusible et rebranchez l'unité.

### Vue d'ensemble de la produit

#### Vue d'ensemble du panneau avant

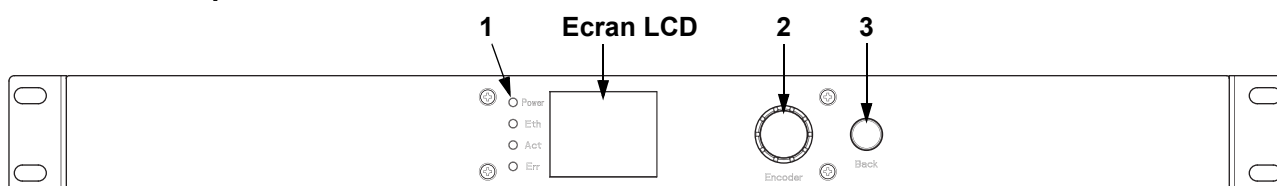

### Description du panneau avant

#	Nom	Fonction
1	Indicateur LED	<b>POWER:</b> vert, indique la connexion à l'alimentation <b>NET:</b> jaune, indique une connexion Ethernet <b>ACT:</b> blanc, indique un signal du contrôleur <b>ERROR:</b> rouge, indique une erreur (voir <b>Warning Messages</b> dans le menu)
2	Bouton <MENU>	Tourner pour naviguer vers le haut ou vers le bas dans la liste du menu et augmenter ou diminuer une valeur numérique sélectionnée. Appuyer pour activer l'élément de menu actuellement affiché ou pour confirmer la valeur actuellement sélectionnée pour la fonction sélectionnée.
3	Bouton <ESC/BACK>	Permet de sortir du menu ou de la fonction en cours.

#### Vue d'ensemble du panneau arrière

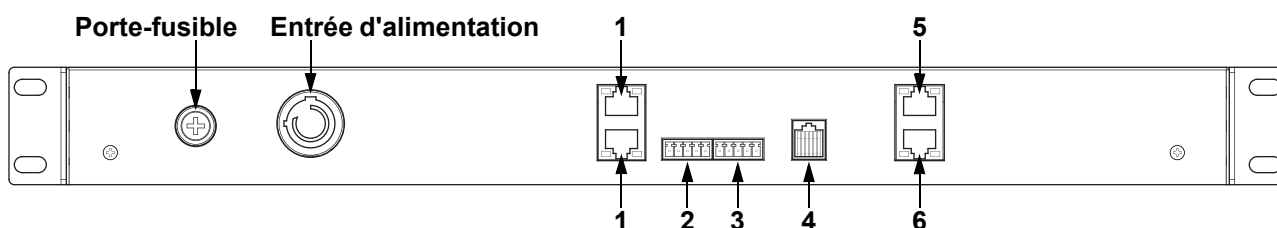

### Description du panneau arrière

#	Nom	Fonction
1	IN/THRU	Connecteurs RJ45 pour entrée et sortie Ethernet
2	DMX IN	Connecteur phoenix 5 broches pour entrée DMX
3	DMX OUT	Connecteur phoenix 5 broches pour sortie DMX
4	WALL CON	Connecteur RJ12 pour LQGIC Wall Controller
5	OUTPUT 1	Connecteur RJ45 de sortie vers le premier groupe de produits LQGIC
6	OUTPUT 2	Connecteur RJ45 de sortie vers le deuxième groupe de produits LQGIC

### LQGC Wall Controller (commande mural)

Chaque LQGC Drive 2X est livré avec un panneau de commande mural (LQGC Wall Controller) qui se branche sur un connecteur RJ12 à l'arrière du produit.

- Les boutons 1 à 8 déclenchent la lecture des programmes enregistrés correspondants.
- Les boutons 9 et 10 permettent de diminuer et d'augmenter la luminosité des produits LQGC connectés.
- Les commutateurs DIP 5 bits définissent l'adresse du LQGC Wall Controller.

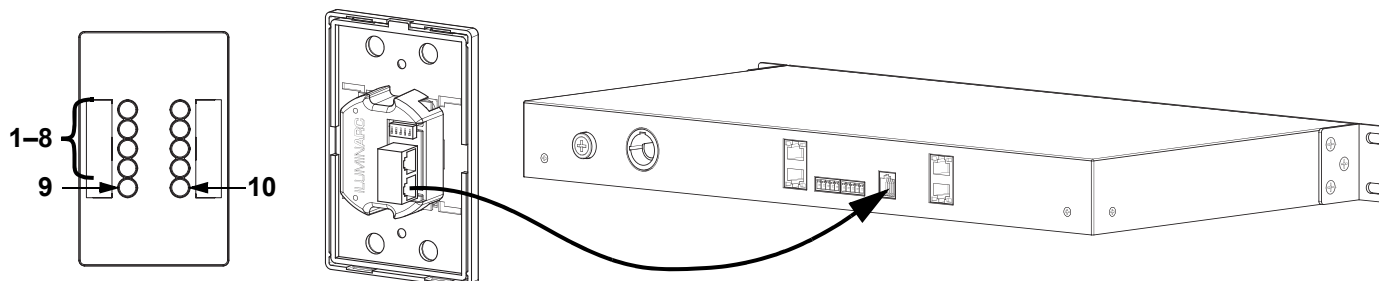

### Raccordement DMX

Le LQGC Drive 2X fonctionnera avec une console DMX au moyen d'un connecteur phoenix à 5 broches. Une introduction au DMX est à votre disposition sur [www.iluminarc.com](http://www.iluminarc.com).

#### Connexion DMX

Le LQGC Drive 2X dispose d'une connexion DMX 512 utilisant un connecteur phoenix à 5 broches. Consultez le manuel d'utilisation pour connecter et configurer le système DMX.

#### Sortie DMX

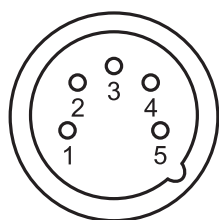

1. Terre
2. Données -
3. Données +
4. Non utilisé
5. Non utilisé

#### Connecteur de signal



### RDM (Gestion des périphériques à distance)

Le protocole RDM (gestion des périphériques à distance) est un standard pour la communication bidirectionnelle des appareils dotés de fonctions DMX dans un câblage DMX existant. Le LQGC Drive 2X supporte le protocole RDM permettant un retour d'information pour la surveillance et des changements des options de menu. Veuillez télécharger le manuel de l'utilisateur à partir du site internet [www.iluminarc.com](http://www.iluminarc.com) pour plus de détails.

### Connexions du signal

Vous pouvez relier le LQGC Drive 2X à un contrôleur ou à un logiciel de contrôle à l'aide d'une connexion Ethernet. En cas d'utilisation du LQGC Drive 2X conjointement avec d'autres appareils compatibles avec les protocoles Art-Net™ ou sACN, vous gardez le contrôle individuel sur un même réseau. Veuillez consulter le manuel d'utilisation pour plus d'informations sur la connexion et la configuration de l'appareil avec ces signaux.

#### Connexions Art-Net™

Art-Net™ est un protocole Ethernet par TCP/IP qui permet de transférer de grandes quantités de données DMX512 en utilisant une connexion etherCON RJ45 sur un grand réseau. Une introduction au protocole Art-Net™ est disponible sur le site internet [www.iluminarc.com](http://www.iluminarc.com).

Art-Net™ conçu et droit d'auteur par Artistic Licence Holdings Ltd.

#### Connexions sACN

Également appelé ANSI E1.31, le streaming ACN est un protocole Ethernet qui utilise les couches et le formatage de l'Architecture for Control Networks pour transporter des données DMX512 par IP ou tout autre réseau compatible ACN.

### Installation

Avant de monter cet appareil, lisez et assimilez les [Consignes de Sécurité](#). Le LQGIC Drive 2X :

- S'installe sur un rack 19" standard.
- Peut être installé sur une surface plane.
- Est doté de 2 perforations quadridirectionnelles en forme de goutte sur le fond permettant de l'accrocher à un mur ou de le fixer sur une surface.

Soyez sûr que les matériels de montage sont capables de supporter le poids du produit.



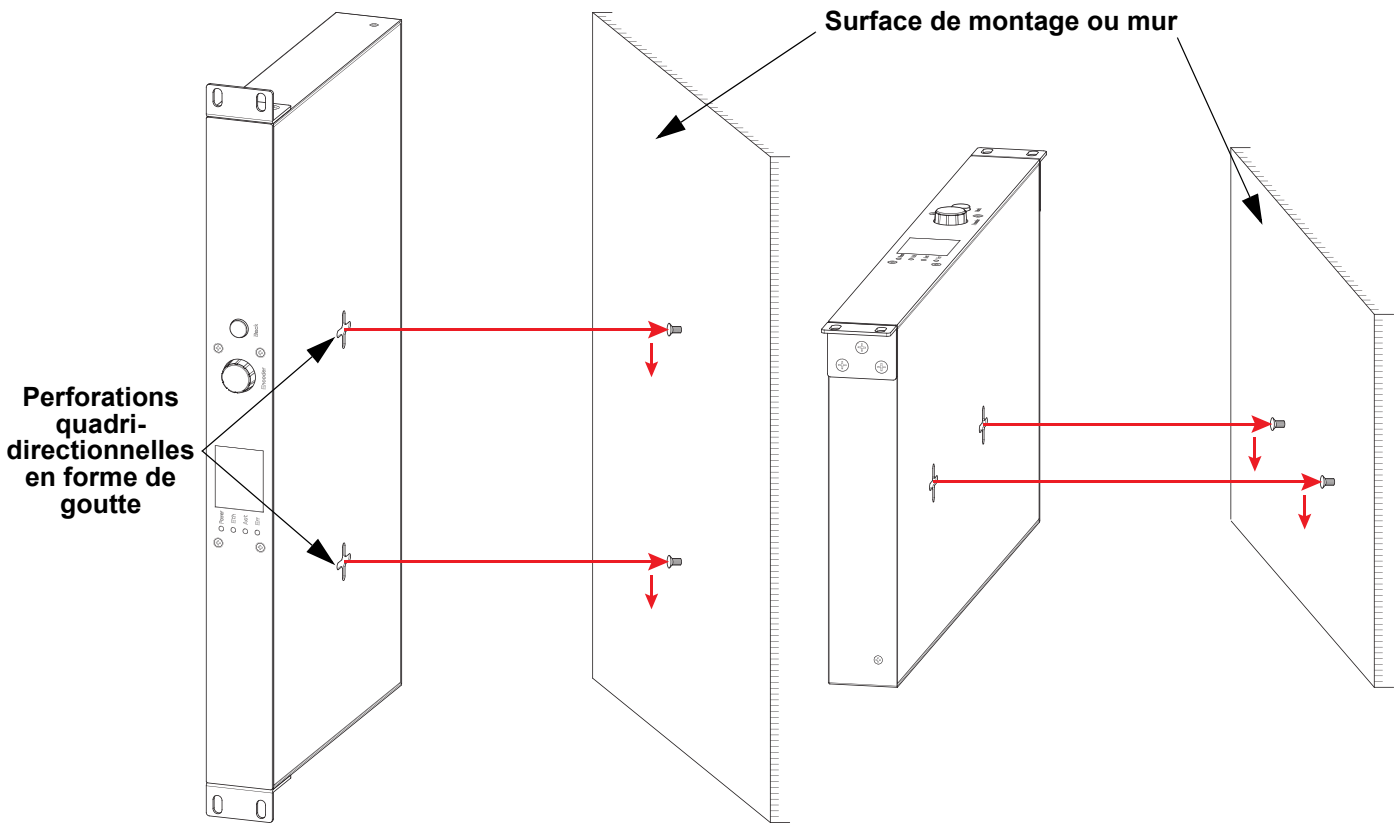

### Schéma de Montage de l'Appareil



**Plan du Menu**

Reportez-vous à la page du produit LQGIC Drive 2X sur [www.iluminarc.com](http://www.iluminarc.com) pour la dernière carte des menu.

Menu Principal	Niveaux de Programmation		Description		
Protocol	DMX512		Définit le protocole de contrôle		
	ArtNet				
	sACN				
Net Switch	2.X.X.X		Sélectionne la première valeur de l'adresse IP		
	10.X.X.X				
Universe	000–255 / 001–256 (Art-Net™) (sACN)		Sélectionne l'univers		
Password	ON		Active/désactive le verrouillage par mot de passe : <b>123456</b>		
	OFF				
Output Status	Output 1 Status	Status: _ _ _ _ _ Connect: _ _ _ CLASS: _ _ _ _ _	Affiche <b>Normal</b> ou <b>Fault</b> Affiche <b>On</b> ou <b>Off</b> Affiche <b>None</b> ou <b>1–8</b>		
	Output 2 Status	V1: _ _ V Cur 1: _ _ mA V2: _ _ V Cur 2: _ _ mA Power: _ _ W	Indique la tension et le courant de sortie Indique la puissance de sortie		
Local	Version	V _ . _ _	Affiche la version du micrologiciel		
	IP Address	_ . _ . _ . _ . _ . _ . _ . _ .	Affiche l'adresse IP		
	Fixture Hours	_ hours		Affiche le temps pendant lequel l'appareil est resté allumé	
		_ _ minutes			
		_ _ seconds			
	Local Info	Label	Logic Drive 2X	Affiche l'étiquette du produit	
	Device UID	_ _ _ _ _ _ _ _ _ _		Affiche l'UID de l'appareil	
	MAC Address	_ _ _ _ _ . _ _ _ _ . _ _ _ _ . _ _ _ _		Affiche l'adresse MAC actuelle	
	Temperature	_ . _ _ °C		Affiche la température actuelle en °C	
	Warning Messages	_ _ _ _ _ _ _ _ _ _		Indique la ou les erreurs en cours, par exemple "DMX Signal Lost" ou "Devices No Longer Detected"	
_ _ _ _ _ _ _ _ _ _					
Priority	Wall Con		Le Wall Con est prioritaire		
	Signal		L'entrée du signal est prioritaire		
Reset	No		Réinitialise les paramètres d'usine par défaut du LQGIC Drive 2X		
	Yes				
History	List	_ _ _ _ _		Affiche l'historique des produits connectés	
	Clear	No		Annuler Effacer	
Yes		Effacer l'historique			
Wall Con Zone	Wall Con 1–32	0–31		Définit la zone du Wall Con sélectionné ou la désactive	
		OFF			
Linked Fixture	Status	Output 1	Dmx Address Personality Network	Définit les paramètres des produits sélectionnés individuellement au lieu de tous les définir en même temps	
		Output 2	(or No device!) Information Factory Reset		
	Renew	No			Scanner à nouveau les produits connectés
		Yes			
Personality	RED		1 canal: gradateur (rouge seulement)		
	GREEN		1 canal: gradateur (vert seulement)		
	BLUE		1 canal: gradateur (bleu seulement)		
	WHITE		1 canal: gradateur		
	TW		2 canaux, Réglable Blanc: gradateur, température de couleur		

Menu Principal	Niveaux de Programmation			Description					
Linked Fixture (suite)	Personality (suite)	RGB		3 canaux: contrôle RGB					
		RGBW		4 canaux: contrôle RGBW					
		RGBW+D		5 canaux: gradateur, contrôle RGBW					
		FULL		10 canaux: gradateur, RGBW, macros de couleur, stroboscope, programmes automatiques et vitesse, vitesse du gradateur					
	Power Selection	Power 100%		Active l'alimentation à 100%					
		Power 50%		Fixe la puissance maximale à 50%					
		Power 30%		Fixe la puissance maximale à 30%					
	Breaking Signal	Current State		Conserve la valeur actuelle en cas de perte de signal DMX					
		Blackout		Activation du noir général de l'appareil en cas de perte de signal DMX					
White		Passer en sortie maximale en cas de perte de signal DMX							
Static	Red	000-255		Contrôle manuel temporaire de tous les produits connectés. Combine les couleurs rouge, vert, bleu et blanc pour un résultat personnalisé.					
	Green	000-255							
	Blue	000-255							
	White	000-255							
	Strobe	000-255		Règle la fréquence de stroboscope					
Record	Play	Record1-8 _ _ : _ _ : _ _	  <b>Brightness: 000-255</b>	Lecture des entrées enregistrées. Appuyez sur <MENU> pour basculer entre la lecture et la pause.					
	Record	Record1-8		  Capture / enregistre l'entrée du contrôleur en direct dans l'emplacement d'enregistrement sélectionné. Appuyez sur <MENU> pour démarrer et arrêter.					
	Erase Record	Record1-8 Clr		<b>No</b> <b>Yes</b> Efface l'enregistrement sélectionné					
System Clock	Schedule	Everyday <input type="radio"/> / <input checked="" type="radio"/>	Turn on 00-23:00-59:00-59	Turn off	Programmation des heures quotidiennes d'allumage et d'extinction (cumulable avec d'autres options de programmation)				
		By date <input type="radio"/> / <input checked="" type="radio"/>	Turn on Month:01-12 Day:01-31 Year:2000-99	Turn off Month:01-12 Day:01-31 Year:2000-99	Programmation d'une date et d'une heure d'allumage et d'extinction (cumulable avec d'autres options de programmation)				
		By week <input type="radio"/> / <input checked="" type="radio"/>	Mon : <input type="radio"/> / <input checked="" type="radio"/>	Tues : <input type="radio"/> / <input checked="" type="radio"/>	Wed : <input type="radio"/> / <input checked="" type="radio"/>	Thur : <input type="radio"/> / <input checked="" type="radio"/>	Fri : <input type="radio"/> / <input checked="" type="radio"/>	Sat : <input type="radio"/> / <input checked="" type="radio"/>	Sun : <input type="radio"/> / <input checked="" type="radio"/>
	Setting Clock	SysClock:	24 hours		Affiche l'horloge système en mode 24 heures				
		Date:	01-12:01-31:2000-2099		Définit la date du jour				
		Time:	00-23:00-59:00-59		Définit l'heure actuelle				
		Week:	1-7		Définit le jour actuel de la semaine				
	Fade In/Out	Fade In	On-instant		Définit l'apparition en fondu sur immédiat				
			On-3second fade		Définit l'apparition en fondu sur 3 secondes				
		Fade Out	Off-instant		Définit la disparition en fondu sur immédiat				
Off-3second fade			Définit la disparition en fondu sur 3 secondes						
Enable Clock	No		Permet d'activer/désactiver les fonctions de programmation horaire						
Yes									

**Graphique RDM**

Reportez-vous à la page du produit LQGIC Drive 2X sur [www.iluminarc.com](http://www.iluminarc.com) pour la dernière graphique RDM.

GET	SET	Category	RDM Parameter IDs (Slot 21-22)	Value	Required	Detail
		Network Management	DISC_UNIQUE_BRANCH	0x0001	✓	
			DISC_MUTE	0x0002	✓	
			DISC_UN_MUTE	0x0003	✓	
✓		RDM Information	QUEUED_MESSAGE	0x0020		
✓			SUPPORTED_PARAMETERS	0x0050	✓	IDENTIFY_DEVICE, DEVICE_INFO, SOFTWARE_VERSION_LABEL, SUPPORTED_PARAMETERS, DMX_START_ADDRESS, DEVICE_MODEL_DESCRIPTION, MANUFACTURER_LABEL, DEVICE_LABEL, DMX_PERSONALITY, PERSONALITY_DESCRIPTION, SENSOR_DEFINITION, SENSOR_VALUE
✓			PARAMETER_DESCRIPTION	0x0051	✓	
✓		Product Information	DEVICE_INFO	0x0060	✓	1, RDM Protocol Version: V1.0; 2, Device_Mode_ID: 0x1731; 3, Product Category Defines: PRODUCT_CATEGORY_FIXTURE_FIXED; 4, Software Version ID; 5, DMX512 Footprint; 6, DMX512 Personality; 7, DMX512 Start Address; 8, Sensor Count;
			PRODUCT_DETAIL_ID_LIST	0x0070		
✓			DEVICE_MODEL_DESCRIPTION	0x0080		DRIVE 2X
✓			MANUFACTURER_LABEL	0x0081		ILUMINARC
✓	✓		DEVICE_LABEL	0x0082		DRIVE 2X
✓			SOFTWARE_VERSION_LABEL	0x00C0	✓	V_._
✓	✓		FACTORY_DEFAULTS			FACTORY_DEFAULTS : yes
✓	✓	DMX Setup	DMX_PERSONALITY	0x00E0		9pcs persons
✓			DMX_PERSONALITY_DESCRIPTION	0x00E1		RED/1CH, GREEN/1CH, BLUE/1CH, WHITE/1CH, TW/2CH, RGB/3CH, RGBW/4CH, RGBW+D/5CH, FULL/10CH
✓	✓		DMX_START_ADDRESS	0x00F0	✓	1-503
✓		Sensors	SENSOR_DEFINITION	0x0200		0.) Product Temperature __ °C
✓			SENSOR_VALUE	0x0201		—20° —100°
✓	✓	Control	IDENTIFY_DEVICE	0x1000	✓	Identify State: Off

## Über diese Kurzanleitung

In der Kurzanleitung des LQGIC Drive 2X finden Sie die wesentlichen Produktinformationen, wie etwa über die Montage und Menüoptionen des Geräts. Laden Sie für weiterführende Informationen unter [www.iluminarc.com](http://www.iluminarc.com) das Benutzerhandbuch herunter.

### Haftungsausschluss

Die in dieser Anleitung aufgeführten Informationen und Spezifikationen können ohne vorherige Ankündigung geändert werden.

### EINGESCHRÄNKTE GARANTIE

**ZUR REGISTRIERUNG FÜR GARANTIEANSPRÜCHE UND ZUR EINSICHT IN DIE VOLLSTÄNDIGEN GESCHÄFTSBEDINGUNGEN BESUCHEN SIE BITTE UNSERE WEBSITE.**

**Für Kunden in den USA und in Mexiko:** [www.www.iluminarc.com/warranty-registration-architectural-lighting](http://www.www.iluminarc.com/warranty-registration-architectural-lighting).

**Für Kunden im Vereinigten Königreich, in Irland, Belgien, den Niederlanden, Luxemburg, Frankreich und Deutschland:** [www.www.iluminarc.com/warranty-registration-architectural-lighting](http://www.www.iluminarc.com/warranty-registration-architectural-lighting).

Chauvet garantiert für die in der auf unserer Website veröffentlichten vollständigen eingeschränkten Garantie genannten Dauer und unter Vorbehalt der darin genannten Haftungsausschlüsse und -beschränkungen, dass dieses Produkt bei normalen Gebrauch frei von Material- und Verarbeitungsfehlern ist. Diese Garantie erstreckt sich nur auf den Erstkäufer des Produkts und ist nicht übertragbar. Zur Ausübung der unter dieser Garantie gewährten Rechte ist der Kaufbeleg in Form der Originalrechnung von einem autorisierten Händler vorzulegen, in der die Produktbezeichnung und das Kaufdatum vermerkt sein müssen. ES BESTEHEN KEINE WEITEREN AUSDRÜCKLICHEN ODER STILLSCHWEIGENDEN GARANTIEN. Diese Garantie gibt Ihnen besondere gesetzliche Rechte. Und Sie haben möglicherweise weitere Rechte, die von Land zu Land unterschiedlich sein können. Diese Garantie ist nur in den USA, im Vereinigten Königreich, in Irland, Belgien, den Niederlanden, Luxemburg, Frankreich, Deutschland und Mexiko gültig. Bezüglich der Garantiebestimmungen in anderen Ländern wenden Sie sich bitte an Ihren lokalen Händler.

### Sicherheitshinweise

- Dieses Gerät NICHT öffnen. Die eingebauten Komponenten sind für den Kunden wartungsfrei.
- VORSICHT: Beim Transport des Geräts von einer Umgebung mit außergewöhnlichen Temperaturen in eine andere solche Umgebung (z. B. aus einem kalten Transporter in einen warm-feuchten Ballsaal) kann an der im Gerät enthaltenen Elektronik Wasser kondensieren. Um einen Defekt zu vermeiden, muss sich das Gerät erst in der neuen Umgebung akklimatisiert haben, bevor es an die Stromversorgung angeschlossen werden kann.
- VORSICHT: Das Gehäuse dieses Produkts kann während des Betriebs heiß werden.
- Installieren Sie das Gerät an einem Ort mit ausreichender Belüftung.
- Belassen Sie KEINE entflammaren Materialien in einem Umkreis von 50 cm dieses Geräts, während es in Betrieb oder an der Stromversorgung angeschlossen ist.
- Nehmen sie das Gerät NICHT im Freien oder an einem Ort in Betrieb, der durch Staubentwicklung, übermäßige Hitze, Wasser oder hohe Luftfeuchtigkeit charakterisiert ist. (IP20)
- NIEMALS das Gerät in Betrieb nehmen, wenn Ihnen das Gehäuse oder das Kabel beschädigt erscheinen.
- Schließen Sie dieses Gerät NICHT an einen Dimmer oder Regelwiderstand an.
- Schließen Sie dieses Produkt NUR an einen mit der Erde verbundenen und geschützten Stromkreis an.
- Das Gerät NUR an den Hänge-/Befestigungsbügeln oder Griffen tragen.
- Bei ernsthaften Betriebsproblemen stoppen Sie umgehend die Verwendung des Geräts.
- Die maximal zulässige Umgebungstemperatur beträgt 45 °C. Nehmen Sie das Gerät nicht bei höheren Temperaturen in Betrieb.
- Die zulässige Mindesttemperatur für den Start beträgt -20 °C. Starten Sie das Gerät nicht bei niedrigeren Temperaturen.
- Die minimal zulässige Umgebungstemperatur beträgt -30 °C. Nehmen Sie das Gerät nicht bei niedrigeren Temperaturen in Betrieb.

### FCC-Konformität

Dieses Gerät erfüllt Teil 15, Teil B, der FCC-Bestimmungen. Der Betrieb ist an folgende zwei Bedingungen geknüpft:

1. Dieses Gerät darf keine schädlichen Interferenzen verursachen, und
2. Dieses Gerät muss empfangende Interferenzen aufnehmen können, auch Interferenzen, die eventuell einen unerwünschten Betrieb verursachen.

Jegliche Änderungen oder Modifikationen, die nicht ausdrücklich von der Partei genehmigt wurden, die für die Compliance zuständig ist, könnten die Berechtigung des Benutzers zum Betrieb dieses Geräts aufheben.

### Kontakt

Kunden außerhalb der USA, GB, Irland, Benelux, Frankreich, Deutschland oder Mexiko wenden sich an ihren Lieferanten, um den Kundensupport in Anspruch zu nehmen oder ein Produkt zurückzuschicken. Kontaktinformationen finden Sie im [Contact Us](#) am Ende dieser Kurzanleitung.

### Packungsinhalt

- LQGIC Drive 2X
- Controller für Wandmontage
- Kurzanleitung
- Seetronic Powerkon IP65 Netzkabel
- 2 kurzer Bügel für Rack-Ohren

**Wechselstrom**

Dieses Gerät verfügt über ein Vorschaltgerät, das automatisch die anliegende Spannung erkennt, sobald der Netzstecker in die Schukosteckdose gesteckt wird, und kann mit einer Eingangsspannung von 100~240 V AC, 50/60 Hz arbeiten.

**Wechselstromstecker**

Anschluss	Draht (USA)	Draht (Europa)	Schraubenfarbe
Stromführender AC-Leiter	Schwarz	Braun	Gelb/Messingfarben
AC-Neutralleiter	Weiß	Blau	Silber
AC-Erdungsleiter	Grün/Gelb	Grün/Gelb	Grün

**Auswechseln der Sicherung**

1. Trennen Sie das Gerät vom Stromnetz.
2. Mit einem Flachkopfschraubendreher lösen Sie die Abdeckung des Sicherungshalters vom Gehäuse.
3. Entfernen Sie die durchgebrannte Sicherung, und ersetzen Sie diese durch eine Sicherung des gleichen Typs und mit den gleichen Werten.
4. Schrauben Sie die Abdeckung der Sicherung wieder ein, und schließen Sie das Gerät wieder an das Stromnetz an.

**Produktübersicht**

**Vorderseite-Übersicht**

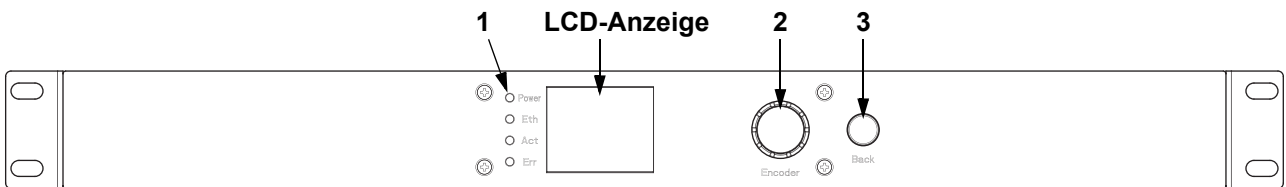

**Vorderseite Beschreibung**

#	Name	Funktion
1	<b>LED-Leuchtanzeige</b>	<b>POWER:</b> grün, zeigt Verbindung zur Stromversorgung an <b>NET:</b> gelb, zeigt Ethernet-Verbindung an <b>ACT:</b> weiß, zeigt Controller-Signal an <b>ERROR:</b> rot, zeigt einen Fehler an (siehe <b>Warning Messages</b> im Menü)
2	<b>&lt;MENU&gt; Knopf</b>	Drehen Sie diesen Knopf, um nach oben oder unten durch die Menüliste zu scrollen und um einen ausgewählten numerischen Wert zu erhöhen oder zu verringern. Drücken Sie diese Taste, um die aktuell angezeigte Menüoption zu aktivieren oder den aktuell ausgewählte Wert in einer Funktion einzustellen.
3	<b>&lt;ESC/BACK&gt; Taste</b>	Damit verlassen Sie das aktuelle Menü oder die Funktion

Rückseite-Übersicht

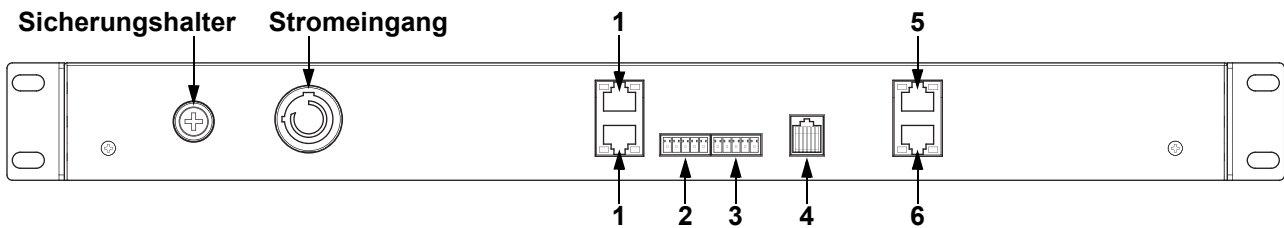

Rückseite Beschreibung

#	Name	Funktion
1	IN/THRU	RJ45-Steckverbinder für Ethernet-Eingang und -Durchgang
2	DMX IN	5-poliger Phoenix-Steckverbinder für DMX-Eingang
3	DMX OUT	5-poliger Phoenix-Steckverbinder für DMX-Ausgang
4	WALL CON	RJ12-Steckverbinder für LQIG Wall Controller
5	OUTPUT 1	RJ45-Steckverbinder für den Ausgang zur ersten Gruppe der LQIG-Produkte
6	OUTPUT 2	RJ45-Steckverbinder für den Ausgang zur zweiten Gruppe der LQIG-Produkte

LQIG Wall Controller (Bedienfeld für die Wandmontage)

Jeder LQIG Drive 2X wird mit einem Bedienfeld für die Wandmontage (LQIG Wall Controller) geliefert, das in einen RJ12-Anschluss auf der Rückseite des Geräts eingesteckt wird.

- Tasten 1 bis 8 lösen Wiedergabe der entsprechend aufgezeichneten Programme aus.
- Tasten 9 und 10 erhöhen oder verringern die Helligkeit der angeschlossenen LQIG-Geräte.
- 5-Bit DIP-Schalter legen die Adresse des LQIG Wall Controller fest.

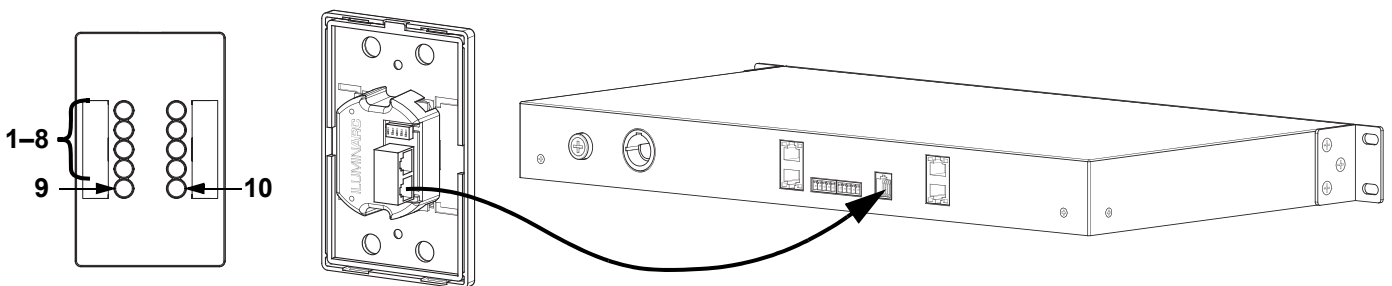

## DMX-Verbindung

Der LQGIC Drive 2X kann mit einem DMX-Controller betrieben werden, wenn eine 5-polige Phoenix-Stecker zum Einsatz kommt. Sie können sich eine Einführung in DMX unter [www.iluminarc.com](http://www.iluminarc.com) herunterladen.

### DMX-Anschluss

Der LQGIC Drive 2X verfügt über einen DMX-512-Anschluss unter Verwendung eines 5-poligen Phoenix-Steckverbinders. Informationen zum Anschließen und Konfigurieren des Geräts für einen DMX-Betrieb finden Sie in der Bedienungsanleitung.

#### DMX-Ausgang

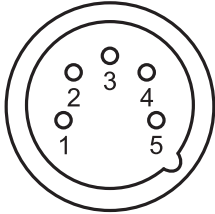

1. Erder
2. Daten -
3. Daten +
4. Nicht belegt
5. Nicht belegt

#### Signalanschluss

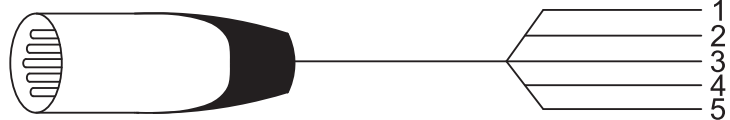

## RDM (Remote Device Management)

Remote Device Management bzw. RDM ist ein Standard, mit dem DMX-aktivierte Geräte bidirektional entlang bestehender DMX-Kabel kommunizieren können. Lesen Sie die Bedienungsanleitung des DMX-Controllers oder wenden Sie sich an den Hersteller, da nicht alle DMX-Controller über diese Funktion verfügt. Der LQGIC Drive 2X unterstützt das RDM-Protokoll, das ein Feedback zur Vornahme von Änderungen der Menüoptionen erlaubt. Laden Sie für weiterführende Informationen unter [www.iluminarc.com](http://www.iluminarc.com) das Benutzerhandbuch herunter.

## Signalanschlüsse

Sie können den LQGIC Drive 2X per Ethernet mit einer Controller-Software verbinden. Werden an de mit Art-Net™ oder sACN kompatible Produkte zusammen mit dem LQGIC Drive 2X verwendet, können Sie jedes der Produkte innerhalb eines einzigen Netzwerks ansteuern. Informationen zum Anschließen und Konfigurieren des Produkts für diese Signale finden Sie in der Bedienungsanleitung.

### Art-Net™-Verbindung

Art-Net™ ist ein Ethernet-Protokoll, das mit TCP/IP eine große Menge an DMX512-Daten über ein großes Netzwerk an eine Neutrik® etherCON® RJ45-Verbindung überträgt. Das Dokument des Art-Net™-Protokolls können Sie unter [www.iluminarc.com](http://www.iluminarc.com) herunterladen.

Art-Net™-Design und -Copyright Artistic Licence Holdings Ltd.

### sACN-Verbindung

Das auch als ANSI E1.31 bekannte Streaming-ACN ist ein Ethernet-Protokoll, das auf das Layering und die Formatierung von Architecture for Control Networks zurückgreift, um DMX512-Daten "over IP" oder ein anderes mit ACN kompatibles Netzwerk übermittelt.

## Montage

Lesen Sie vor der Montage dieses Geräts die [Sicherheitshinweise](#) durch. Der LQGIC Drive 2X:

- Eignet sich für den Aufbau auf einem standardmäßigen 19-Zoll-Rack
- Kann auf einem flachen Untergrund aufgestellt werden.
- Verfügt am Boden über in vier Richtungen zeigende, ovale Öffnungen für die Befestigung an einer Wand oder zur Sicherung an einer Oberfläche.

Stellen Sie sicher, dass die Befestigungsteile dafür ausgelegt sind, das Produktgewicht tragen zu können.



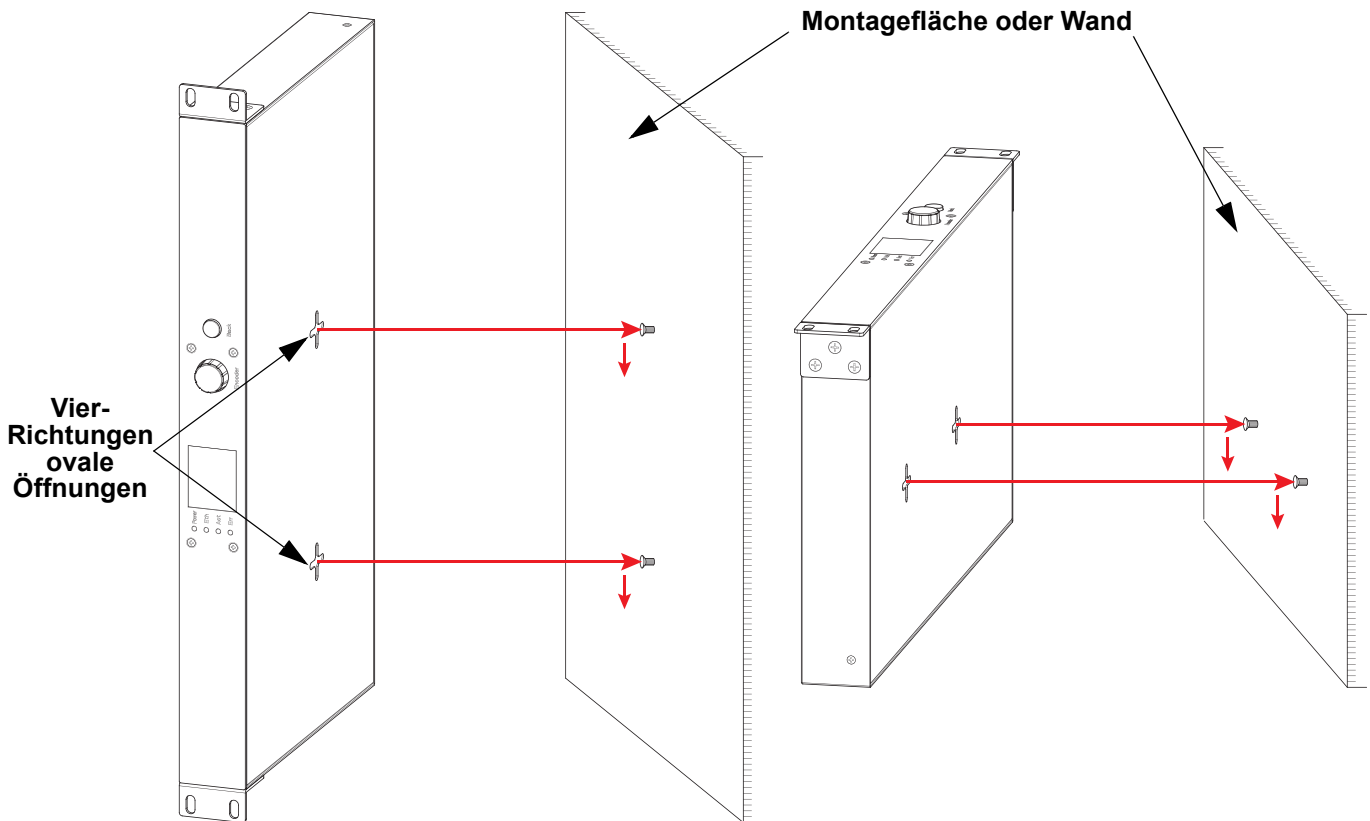

## Montageansicht



**Menüstruktur**

Die neueste Menükarte finden Sie auf der LQIGIC Drive 2X-Produktseite unter [www.iluminarc.com](http://www.iluminarc.com).

Hauptebene	Programmirebenen		Beschreibung	
Protocol	DMX512		Legt das Steuerprotokoll fest	
	ArtNet			
	sACN			
Net Switch	2.X.X.X		Damit wählen Sie den ersten Wert der IP-Adresse aus	
	10.X.X.X			
Universe	000–255 / 001–256 (Art-Net™) (sACN)		Legt das Universum fest	
Password	ON		Damit aktivieren/deaktivieren Sie die Passwortsperre: <b>123456</b>	
	OFF			
Output Status	Output 1 Status	Status:    ----- Connect:    ---- CLASS:      -----	Zeigt <b>Normal</b> oder <b>Fault</b> Zeigt <b>On</b> oder <b>Off</b> Zeigt <b>None</b> oder <b>1–8</b>	
	Output 2 Status	V1:    V Cur 1:    mA V2:    V Cur 2:    mA Power:    W	Zeigt die Spannung und Stromstärke des Ausgangs an Zeigt die Leistung des Ausgangs an	
Local	Version	V    --	Zeigt die Firmware-Version an	
	IP Address	---.---.---.---	Zeigt die aktuelle IP-Adresse an	
	Fixture Hours	_ hours		Zeigt an, wie lange das Gerät eingeschaltet gewesen ist
		__ minutes		
		__ seconds		
	Label	Logic Drive 2X		Zeigt das Produktetikett an
	Device UID	-----		Zeigt die Geräte-UID an
	MAC Address	-----		Zeigt die aktuelle MAC-Adresse an
	Temperature	--- °C		Zeigt die aktuelle Temperatur in °C an
	Warning Messages	-----		Zeigt aktuelle Fehler an, z. B. „DMX Signal Lost“ oder „Devices No Longer Detected“
-----				
Priority	Wall Con		Wall Con hat Priorität	
	Signal		Signaleingang hat Priorität	
Reset	No		Damit setzen Sie den LQIGIC Drive 2X auf die Werkseinstellungen zurück	
	Yes			
History	List	-----	Zeigt den Verlauf der angeschlossenen Produkte an	
	Clear	No		Löschen abbrechen
Yes		Verlauf löschen		
Wall Con Zone	Wall Con 1–32	0–31	Stellt die Zone des ausgewählten Wall Con ein oder deaktiviert sie	
		OFF		
Status	Output 1	-----	Damit stellen Sie die ausgewählten Geräte einzeln anstatt alle zusammen ein	
		-----		
Output 2	(or No device!)	-----	Dmx Address	
		-----		Personality
Renew	No	-----	Network	
		-----		Information
Yes	Yes	-----	Factory Reset	
		-----	Erneuter Scan für verbundene Geräte	
Personality	RED		1 Kanal: Dimmer (nur rot)	
	GREEN		1 Kanal: Dimmer (nur grün)	
	BLUE		1 Kanal: Dimmer (nur blau)	
	WHITE		1 Kanal: Dimmer	
	TW		2 Kanäle, Einstellbar Weiß: Dimmer, Farbtemperatur	
	RGB		3 Kanäle: RGB-Steuerung	

Hauptebene	Programmirebenen			Beschreibung	
Linked Fixture (Fortsetzung)	Personality (Fortsetzung)	RGBW		4 Kanäle: RGBW-Steuerung	
		RGBW+D		5 Kanäle: Dimmer, RGBW-Steuerung	
		FULL		10 Kanäle: Dimmer, RGBW, Farbmakro, Stroboskop, Auto-Programme und Geschwindigkeit, Dimmgeschwindigkeit	
	Power Selection	Power 100%		Ermöglicht Leistung von 100 %	
		Power 50%		Stellen Sie die maximale Leistung auf 50 % ein	
		Power 30%		Stellen Sie die maximale Leistung auf 30 % ein	
	Breaking Signal	Current State		Damit wird der aktuelle Wert bei einem Verlust des DMX-Signals beibehalten	
		Blackout		Damit wird das Gerät bei einem Verlust des DMX-Signals verdunkelt	
		White		Damit wird bei einem Verlust des DMX-Signals auf vollen Ausgang geschaltet	
Static	Red	000–255		Temporäre manuelle Steuerung aller verbundenen Geräte. Kombiniert rote, grüne, blaue und weiße Farben zu einer benutzerdefinierten Farbe.	
	Green	000–255			
	Blue	000–255			
	White	000–255			
	Strobe	000–255		Legt die Stroboskop-Frequenz fest	
Record	Play	Record1–8 _ _ : _ _ : _ _	 	Brightness: 000–255	Damit geben Sie einen aufgezeichneten Eingang wieder Drücken Sie auf <MENU>, um zwischen Wiedergabe und Pause zu wechseln.
	Record	Record1–8		 	Damit erfassen/zeichnen Sie den Live-Controller-Eingang im ausgewählten Steckplatz für das Aufzeichnen auf. Drücken Sie auf <MENU>, um zu starten und zu stoppen.
	Erase Record	Record1–8 Clr		No Yes	Löscht die ausgewählte Aufnahme
System Clock	Schedule	Everyday <input type="radio"/> /●	Turn on 00–23:00–59:00–59	Turn off	Damit planen Sie die täglichen Zeiten des Ein- und Ausschaltens (stapelbar mit anderen Optionen)
		By date <input type="radio"/> /●	Turn on Month:01–12 Day:01–31 Year:2000–99	Turn off Month:01–12 Day:01–31 Year:2000–99	Damit planen Sie ein Datum und die Uhrzeit des Ein- und Ausschaltens (stapelbar mit anderen Planungsoptionen)
		By week <input type="radio"/> /●	Mon : <input type="radio"/> /●		Damit planen Sie, an welchen Wochentagen ein- und ausgeschaltet wird (stapelbar mit anderen Planungsoptionen)
			Tues : <input type="radio"/> /●		
			Wed : <input type="radio"/> /●		
			Thur : <input type="radio"/> /●		
	Sat : <input type="radio"/> /●				
	Sun : <input type="radio"/> /●				
	Setting Clock	SysClock: 24 hours		Zeigt an, dass die Systemuhr im 24-Stunden-Format ist	
		Date:	01–12:01–31:2000–2099		Damit stellen Sie das aktuelle Datum ein
		Time:	00–23:00–59:00–59		Damit stellen Sie die aktuelle Zeit ein
Week:		1–7		Damit stellen Sie den aktuellen Wochentag	
Fade In/Out	Fade In	On-instant		Damit stellen Sie Fade-In auf „Sofort“ ein	
		On-3second fade		Damit stellen Sie Fade-In auf einen 3-Sekunden-Fade ein	
	Fade Out	Off-instant		Damit stellen Sie Fade-Out auf „Sofort“ ein	
		Off-3second fade		Damit stellen Sie Fade-Out auf einen 3-Sekunden-Fade ein	
Enable Clock	No Yes		Damit aktivieren/deaktivieren Sie die Uhrenfunktionen		

**RDM-Diagramm**

Die neueste RDM-Diagramm finden Sie auf der LQGIC Drive 2X-Produktseite unter [www.iluminarc.com](http://www.iluminarc.com).

GET	SET	Kategorie	RDM-Parameter-IDs (Steckplatz 21-22)	Wert	Benötigte	Detail
		Network Management	DISC_UNIQUE_BRANCH	0x0001	✓	
			DISC_MUTE	0x0002	✓	
			DISC_UN_MUTE	0x0003	✓	
✓		RDM Information	QUEUED_MESSAGE	0x0020		
✓			SUPPORTED_PARAMETERS	0x0050	✓	IDENTIFY_DEVICE, DEVICE_INFO, SOFTWARE_VERSION_LABEL, SUPPORTED_PARAMETERS, DMX_START_ADDRESS, DEVICE_MODEL_DESCRIPTION, MANUFACTURER_LABEL, DEVICE_LABEL, DMX_PERSONALITY, PERSONALITY_DESCRIPTION, SENSOR_DEFINITION, SENSOR_VALUE
✓			PARAMETER_DESCRIPTION	0x0051	✓	
✓		Product Information	DEVICE_INFO	0x0060	✓	1, RDM Protocol Version: V1.0; 2, Device_Mode_ID: 0x1731; 3, Product Category Defines: PRODUCT_CATEGORY_FIXTURE_FIXED; 4, Software Version ID; 5, DMX512 Footprint; 6, DMX512 Personality; 7, DMX512 Start Address; 8, Sensor Count;
			PRODUCT_DETAIL_ID_LIST	0x0070		
✓			DEVICE_MODEL_DESCRIPTION	0x0080		DRIVE 2X
✓			MANUFACTURER_LABEL	0x0081		ILUMINARC
✓	✓		DEVICE_LABEL	0x0082		DRIVE 2X
✓			SOFTWARE_VERSION_LABEL	0x00C0	✓	V_ _
✓	✓		FACTORY_DEFAULTS			FACTORY_DEFAULTS : yes
✓	✓	DMX Setup	DMX_PERSONALITY	0x00E0		9pcs persons
✓			DMX_PERSONALITY_DESCRIPTION	0x00E1		RED/1CH, GREEN/1CH, BLUE/1CH, WHITE/1CH, TW/2CH, RGB/3CH, RGBW/4CH, RGBW+D/5CH, FULL/10CH
✓	✓		DMX_START_ADDRESS	0x00F0	✓	1-503
✓		Sensors	SENSOR_DEFINITION	0x0200		0.) Product Temperature _ _ °C
✓			SENSOR_VALUE	0x0201		—20° —100°
✓	✓	Control	IDENTIFY_DEVICE	0x1000	✓	Identify State: Off

## Over deze handleiding

De LQGIC Drive 2X Beknopte Handleiding bevat basisinformatie over het product, zoals aansluiting, montage en menu-opties. Download de gebruikershandleiding op [www.iluminarc.com](http://www.iluminarc.com) voor meer informatie.

### Disclaimer

De informatie en specificaties in deze beknopte handleiding kunnen zonder voorafgaande kennisgeving worden gewijzigd.

### BEPERKTE GARANTIE

**GA NAAR ONZE WEBSITE VOOR REGISTRATIE VAN DE GARANTIE EN DE VOLLEDIGE ALGEMENE VOORWAARDEN.**

Voor klanten in de Verenigde Staten en Mexico: [www.iluminarc.com/warranty-registration-architectural-lighting](http://www.iluminarc.com/warranty-registration-architectural-lighting).

Voor klanten in het Verenigd Koninkrijk, Ierland, België, Nederland, Luxemburg, Frankrijk en Duitsland: [www.iluminarc.com/warranty-registration-architectural-lighting](http://www.iluminarc.com/warranty-registration-architectural-lighting).

Chauvet garandeert dat dit product bij normaal gebruik vrij zal blijven van defecten in materiaal en vakmanschap, voor de opgegeven periode en onder voorbehoud van de uitzonderingen en beperkingen die zijn uiteengezet in de volledige beperkte garantie op onze website. Deze garantie geldt uitsluitend voor de oorspronkelijke koper van het product en is niet overdraagbaar. Om onder deze garantie rechten uit te oefenen, moet u een aankoopbewijs overleggen in de vorm van een origineel verkoopbewijs van een geautoriseerde dealer, waarop de naam van het product en de aankoopdatum zichtbaar zijn. ER ZIJN GEEN ANDERE EXPLICIETE OF IMPLICIETE GARANTIES. Deze garantie geeft u specifieke wettelijke rechten. Mogelijk heeft u ook andere rechten die van staat tot staat en van land tot land verschillen. Deze garantie is uitsluitend geldig in de Verenigde Staten, het Verenigd Koninkrijk, Ierland, België, Nederland, Luxemburg, Frankrijk, Duitsland en Mexico. Neem contact op met uw lokale verkoper voor garantievoorwaarden in andere landen.

### Veiligheidsinstructies

- Open het product NIET. Het bevat geen te onderhouden onderdelen.
- LET OP: Bij het verplaatsen van het product uit extreme omgevingen, (bijv. koude vrachtwagen naar warme, vochtige balzaal) kan er condensvorming optreden op de elektronica van het product. Om storingen te vermijden moet het product volledig kunnen acclimatiseren aan de omgeving voordat het op stroom wordt aangesloten.
- LET OP: De behuizing van dit product kan heet zijn wanneer het in bedrijf is.
- Monteer dit product op een plek met voldoende ventilatie, ten minste 50 cm van de aangrenzende oppervlakken.
- Plaats geen ontvlambaar materiaal binnen 50 cm van dit product als het in gebruik is of is aangesloten op het stopcontact.
- Gebruik dit product NIET buitenshuis of op een locatie waar stof, grote warmte, water of vochtigheid het kunnen beïnvloeden. (IP20)
- Gebruik dit product NIET als de behuizing, lenzen of kabels beschadigd lijken.
- Sluit dit product NIET aan op een dimmer of een regelweerstand.
- Sluit dit product UITSLUITEND op een geaard en beveiligd stroomcircuit.
- Gebruik UITSLUITEND de ophang-/montagebeugel om dit product te dragen.
- Stop in het geval van ernstige operationele problemen onmiddellijk met het gebruik.
- De maximale omgevingstemperatuur bedraagt 45 °C. Gebruik dit product niet bij hogere temperaturen.
- De minimale opstarttemperatuur is -20° C. Start het product niet op bij lagere temperaturen.
- De minimale omgevingstemperatuur is -30 °C. Gebruik het product niet bij lagere temperaturen.

### FCC-naleving

Dit apparaat voldoet aan Part 15 Part B van de FCC-regels. Het gebruik is onderworpen aan de volgende twee voorwaarden:

1. Dit apparaat mag geen schadelijke interferentie veroorzaken, en
2. Dit apparaat moet enige ontvangen interferentie accepteren, inclusief interferentie die een ongewenste werking kan veroorzaken.

Eventuele wijzigingen of aanpassingen die niet uitdrukkelijk door de voor naleving verantwoordelijke partij zijn goedgekeurd, kan de bevoegdheid van de gebruiker om de apparatuur te bedienen ongeldig verklaren.

### Contact

Van buiten de VS, Verenigd Koninkrijk, Ierland, Benelux, Frankrijk, Duitsland of Mexico kunt u contact opnemen met de distributeur of om ondersteuning vragen dan wel het product retourneren. Raadpleeg [Contact Us](#) aan het einde van deze beknopte handleiding voor contactinformatie.

### Wat is inbegrepen

- LQGIC Drive 2X
- Seetronic Powerkon IP65 stroomsnoer
- Wandbedieningseenheid
- 2 oorbeugel voor een kort rek
- Beknopte handleiding

**AC-stroom**

Dit product heeft een voeding met automatisch bereik die werkt met een ingangsspanning van 100–240 VAC, 50/60 Hz.

**AC-stekker**

Aansluiting	Snoer (VS)	Snoer (Europa)	Schroefkleur
AC Live	Zwart	Bruin	Geel/messing
AC Neutraal	Wit	Blauw	Zilver
AC Aarde	Groen/geel	Groen/geel	Groen

**De zekering vervangen**

1. Ontkoppel dit product van de stroom.
2. Gebruik een platkopschroevendraaier en schroef de kap van de zekeringhouder los van de behuizing.
3. Verwijder de doorgebrande zekering en vervang het met een werkende zekering van hetzelfde type en met dezelfde waarde.
4. Schroef de kap van de zekeringhouder terug en steek de stekker er weer in.

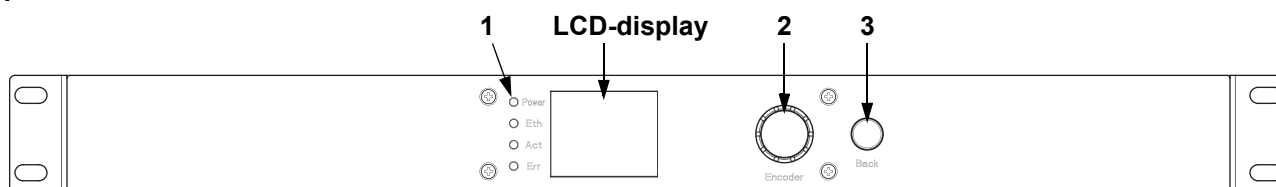
**Productoverzicht****Voorpaneeloverzicht****Beschrijving voorpaneel**

#	Naam	Functie
1	LED indicator	<b>POWER:</b> groen, geeft stroomaansluiting aan <b>NET:</b> geel, geeft ethernetverbinding aan <b>ACT:</b> wit, geeft signaal vanaf de bedieningseenheid aan <b>ERROR:</b> rood, geeft een fout aan (zie <b>Warning Messages</b> in het menu)
2	<MENU> knop	Draaien om omhoog of omlaag door de menulijst te navigeren en een geselecteerde numerieke waarde te verhogen of te verlagen. Drukken om het huidige getoonde menu in te drukken of de huidige geselecteerde waarde in de geselecteerde functie te plaatsen.
3	<ESC/BACK> knop	Sluit het huidige menu of functie af

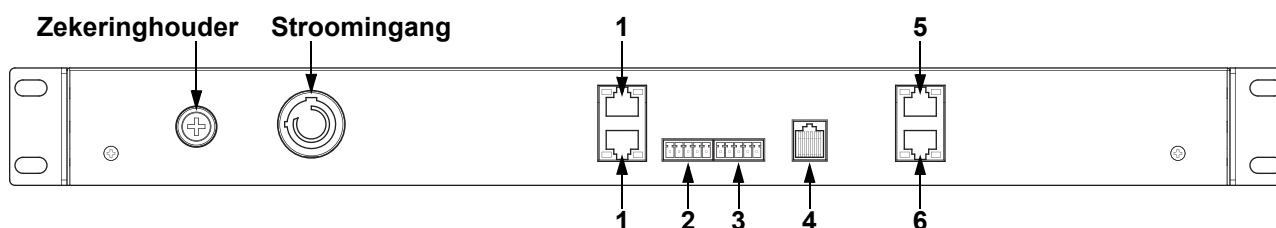
**Achterpaneeloverzicht****Beschrijving achterpaneel**

#	Naam	Functie
1	IN/THRU	RJ45-connectors voor ethernet-invoer en doorvoer
2	DMX IN	5-polige phoenix-connector voor DMX-invoer
3	DMX OUT	5-polige phoenix-connector voor DMX-uitvoer
4	WALL CON	RJ12-connector voor LQIC Wall Controller
5	OUTPUT 1	RJ45-connector voor uitvoer naar de eerste groep LQIC-producten
6	OUTPUT 2	RJ45-connector voor uitvoer naar de tweede groep LQIC-producten

### LQIC Wall Controller (wandgemonteerd bedieningspaneel)

Elke LQIC Drive 2X wordt geleverd met een wandgemonteerd bedieningspaneel (LQIC Wall Controller) die op de achterkant van het product in een RJ12-connector gestoken kan worden.

- Knoppen 1–8 triggeren het afspelen van de corresponderende opgenomen programma's.
- Knoppen 9 en 10 verlagen en verhogen de helderheid van de aangesloten LQIC-producten.
- 5-bit DIP-schakelaars stellen het adres in van de LQIC Wall Controller.

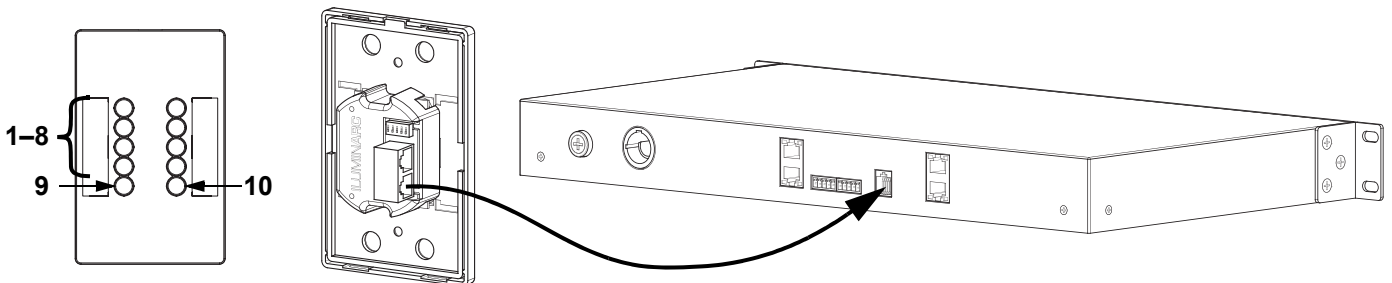

### DMX-koppeling

De LQIC Drive 2X kan met een DMX-controller werken met een 5-pins phoenix connector. Op [www.iluminarc.com](http://www.iluminarc.com) is een DMX basishandleiding verkrijgbaar.

### DMX-aansluiting

De LQIC Drive 2X biedt een DMX 512-verbinding met behulp van een 5-polige phoenix-connector. Zie de gebruikershandleiding om te verbinden en te configureren voor DMX-werking.

#### DMX-uitgang

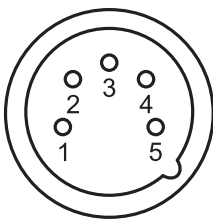

1. Aarde
2. Data -
3. Data +
4. Niet gebruikt
5. Niet gebruikt

#### Signaalconnector



### RDM (apparaatbeheer op afstand)

Remote Device Management of RDM (apparaatbeheer op afstand) is een standaard die het voor DMX-apparaten mogelijk maakt om in twee richtingen te communiceren over bestaande DMX-kabels. De LQIC Drive 2X ondersteunt het RDM-protocol dat zorgt feedback toelaat bij de bewaking van wijzigingen aan de menu map-opties van. Download de gebruikershandleiding op [www.iluminarc.com](http://www.iluminarc.com) voor meer informatie.

### Signaal-verbindingen

U kunt de LQIC Drive 2X aansluiten op een controller of controllersoftware met behulp van een ethernetverbinding. Bij het gebruik van andere Art-Net™ of sACN-compatible producten met de LQIC Drive 2X, kunt u deze individueel aansturen op een enkel netwerk. Zie de gebruikershandleiding voor meer informatie over het verbinden en configureren van het product voor deze signalen.

#### Art-Net™ aansluiting

Art-Net™ is een ethernet-protocol dat gebruikmaakt van TCP/IP dat over een groot netwerk grote hoeveelheden DMX512-gegevens verzendt met behulp van een etherCON RJ45-verbinding. Een Art-Net™-protocoldocument is te verkrijgen op [www.iluminarc.com](http://www.iluminarc.com). Art-Net™ ontworpen en auteursrecht door Artistic Licence Holdings Ltd.

#### sACN aansluiting

Streaming-ACN staat ook wel bekend als ANSI E1.31 en is een ethernetprotocol dat de laag- en opmaakstructuur gebruikt van Architecture for Control Networks om DMX512-gegevens te transporteren over IP of een ander ACN compatibel netwerk.

## Montage

Lees alvorens dit product te monteren alle [Veiligheidsinstructies](#). De LQGIC Drive 2X:

- Past goed op een standaard 19" rek.
- Kan op een vlakke ondergrond worden geplaatst.
- Heeft 2 vier-richtings- druppelgaten op de bodem om aan een wand te hangen of op een oppervlak bevestigd te worden.

Controleer of de montage materiaal het gewicht van het product kan dragen.



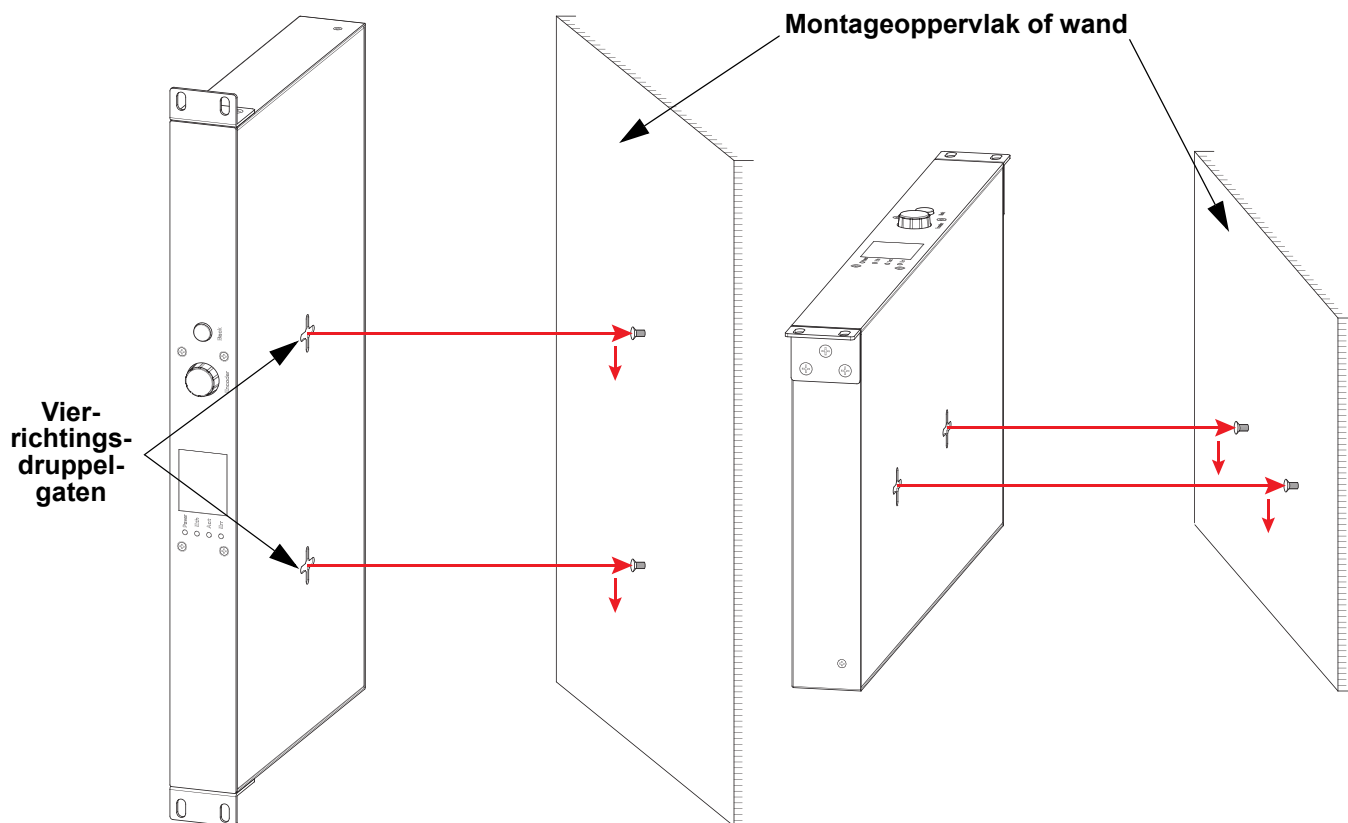

### Montagediagram van het product



**Menukaart**

Raadpleeg de productpagina van LQIC Drive 2X op [www.iluminarc.com](http://www.iluminarc.com) voor de nieuwste menukaart.

Hoofdniveau	Programmeerniveaus		Beschrijving	
Protocol	DMX512		Stelt het besturingsprotocol in	
	ArtNet			
	sACN			
Net Switch	2.X.X.X		Selecteert de eerste waarde van het IP-adres	
	10.X.X.X			
Universe	000–255 / 001–256 (Art-Net™) (sACN)		Selecteert de universe	
Password	ON		Schakelt wachtwoordvergrendeling in-/uit: <b>123456</b>	
	OFF			
Output Status	Output 1 Status	Status:        _ _ _ _ _	Toont <b>Normal</b> of <b>Fault</b>	
		Connect:       _ _ _	Toont <b>On</b> of <b>Off</b>	
Output Status	Output 2 Status	CLASS:       _ _ _ _ _	Toont <b>None</b> of <b>1–8</b>	
		V1: _ _ V Cur 1: _ _ mA V2: _ _ V Cur 2: _ _ mA Power:       _ _ W	Toont de spanning en stroom van de uitvoer	
Local	Version	V _ _ _	Toont de geïnstalleerde firmwareversie	
		IP Address	_ _ _ . _ _ _ . _ _ _ . _ _ _	Toont het huidige IP-adres
	Fixture Hours	_ hours	Toont het aantal uren dat het product is ingeschakeld	
		_ _ minutes		
		_ _ seconds		
	Label	Logic Drive 2X	Toont het productetiket	
	Device UID	_ _ _ _ _ - _ _ _ _ _	Geeft de huidige UID	
	MAC Address	_ _ _ _ _ - _ _ _ _ _	Toont het MAC-adres	
	Temperature	_ _ _ . _ °C	Toont de huidige temperatuur in °C	
	Warning Messages	_ _ _ _ _	Toont huidige fout(en), bijv. "DMX Signal Lost" of "Devices No Longer Detected"	
_ _ _ _ _				
Priority	Wall Con		Wall Con heeft prioriteit	
	Signal		De signaalinvoer heeft prioriteit	
Reset	No		Reset de LQIC Drive 2X terug naar fabrieksinstellingen	
	Yes			
History	List	_ _ _ _ _	Toont de geschiedenis van het verbonden product	
	Clear	No		Wissen annuleren
Yes		Geschiedenis wissen		
Wall Con Zone	Wall Con 1–32	0–31	Stelt de zone van de geselecteerde Wall Con in of schakelt deze uit	
		OFF		
Linked Fixture	Output 1	_ _ _ _ _ _ _ _ _ _ (or No device!)	Dmx Address	Stelt geselecteerde productinstellingen afzonderlijk in, in plaats van allemaal tegelijk
			Personality	
	Output 2	Network		
		Information Factory Reset		
Renew	No		Opnieuw scannen op verbonden producten	
	Yes			
Personality	RED		1 kanaal: dimmer (alleen rood)	
	GREEN		1 kanaal: dimmer (alleen groen)	
	BLUE		1 kanaal: dimmer (alleen blauw)	
	WHITE		1 kanaal: dimmer	

Hoofdniveau	Programmeerniveaus			Beschrijving	
Linked Fixture (vervolg)	Personality (vervolg)	TW		2 kanalen, Verstelbaar Wit: dimmer, kleurtemperatuur	
		RGB		3 kanalen: RGB-besturing	
		RGBW		4 kanalen: RGBW-besturing	
		RGBW+D		5 kanalen: dimmer, RGBW-besturing	
		FULL		10 kanalen: dimmer, RGBW, kleurmacro, stroboscoop, automatische programma's en snelheid, dimmer snelheid	
	Power Selection	Power 100%		Maakt 100% vermogen mogelijk	
		Power 50%		Stelt het maximale vermogen in op 50%	
		Power 30%		Stelt het maximale vermogen in op 30%	
	Breaking Signal	Current State		Behoudt de huidige waarde bij DMX-verlies	
		Blackout		Verduistert producten bij DMX-verlies	
White		Schakelt naar volledige uitvoer bij DMX-verlies			
Static	Red	000–255		Tijdelijke handmatige bediening van alle verbonden producten. Combineert rood, groen, blauw en wit om een aangepaste kleur te genereren	
	Green	000–255			
	Blue	000–255			
	White	000–255			
	Strobe	000–255		Stelt de stroboscoopfrequentie in	
Record	Play	Record1–8 _ :_:_:_:_	 	Brightness: 000–255	Speelt opgenomen invoer af. Druk op <MENU> om tussen afspelen en pauzeren te schakelen.
	Record	Record1–8		 	Neemt de live bedieningselementinvoer op naar het geselecteerde opnameslot. Druk op <MENU> om te starten en te stoppen.
	Erase Record	Record1–8 Clr		No Yes	Wordt de geselecteerde opname gewist
System Clock	Schedule	Everyday <input type="radio"/> /●	Turn on 00–23:00–59:00–59	Turn off	Plant dagelijkse tijden om in en uit te schakelen (stapelbaar met andere planningsopties)
		By date <input type="radio"/> /●	Turn on Month:01–12 Day:01–31 Year:2000–99	Turn off Month:01–12 Day:01–31 Year:2000–99	Plant een datum en tijd om in en uit te schakelen (stapelbaar met andere planningsopties)
		By week <input type="radio"/> /●	Mon : <input type="radio"/> /●		Plant welke dagen van de week het apparaat aan of uit moet staan (stapelbaar met andere planningsopties)
			Tues : <input type="radio"/> /●		
			Wed : <input type="radio"/> /●		
			Thur : <input type="radio"/> /●		
			Fri : <input type="radio"/> /●		
	Sat : <input type="radio"/> /●				
	Sun : <input type="radio"/> /●				
	Setting Clock	SysClock: 24 hours		Geeft aan dat de systeemklok in 24-uren modus is	
		Date:	01–12:01–31:2000–2099		Stelt de huidige datum in
		Time:	00–23:00–59:00–59		Stelt de huidige tijd in
		Week:	1–7		Stelt de huidige dag van de week in
Fade In/Out	Fade In	On-instant		Stelt "fade-in" in op onmiddellijk	
		On-3second fade		Stelt "fade-in" in op een vervaging van 3 seconden	
	Fade Out	Off-instant		Stelt "fade-out" in op onmiddellijk	
		Off-3second fade		Stelt "fade-out" in op een vervaging van 3 seconden	
Enable Clock	No Yes		Schakelt klokfuncties in/uit		

## RDM-kaart

Raadpleeg de productpagina van LQIC Drive 2X op [www.iluminarc.com](http://www.iluminarc.com) voor de nieuwste RDM-kaart.

GET	SET	Categorie	RDM-Parameter-ID's (Sleuf 21-22)	Waarde	Verplicht	Detail
		Network Management	DISC_UNIQUE_BRANCH	0x0001	✓	
			DISC_MUTE	0x0002	✓	
			DISC_UN_MUTE	0x0003	✓	
✓		RDM Information	QUEUED_MESSAGE	0x0020		
✓			SUPPORTED_PARAMETERS	0x0050	✓	IDENTIFY_DEVICE, DEVICE_INFO, SOFTWARE_VERSION_LABEL, SUPPORTED_PARAMETERS, DMX_START_ADDRESS, DEVICE_MODEL_DESCRIPTION, MANUFACTURER_LABEL, DEVICE_LABEL, DMX_PERSONALITY, PERSONALITY_DESCRIPTION, SENSOR_DEFINITION, SENSOR_VALUE
✓			PARAMETER_DESCRIPTION	0x0051	✓	
✓		Product Information	DEVICE_INFO	0x0060	✓	1, RDM Protocol Version: V1.0; 2, Device_Mode_ID: 0x1731; 3, Product Category Defines: PRODUCT_CATEGORY_FIXTURE_FIXED; 4, Software Version ID; 5, DMX512 Footprint; 6, DMX512 Personality; 7, DMX512 Start Address; 8, Sensor Count;
			PRODUCT_DETAIL_ID_LIST	0x0070		
✓			DEVICE_MODEL_DESCRIPTION	0x0080		DRIVE 2X
✓			MANUFACTURER_LABEL	0x0081		ILUMINARC
✓	✓		DEVICE_LABEL	0x0082		DRIVE 2X
✓			SOFTWARE_VERSION_LABEL	0x00C0	✓	V_._
✓	✓		FACTORY_DEFAULTS			FACTORY_DEFAULTS : yes
✓		DMX Setup	DMX_PERSONALITY	0x00E0		9pcs persons
✓			DMX_PERSONALITY_DESCRIPTION	0x00E1		RED/1CH, GREEN/1CH, BLUE/1CH, WHITE/1CH, TW/2CH, RGB/3CH, RGBW/4CH, RGBW+D/5CH, FULL/10CH
✓	✓		DMX_START_ADDRESS	0x00F0	✓	1-503
✓		Sensors	SENSOR_DEFINITION	0x0200		0.) Product Temperature __ °C
✓			SENSOR_VALUE	0x0201		—20° —100°
✓	✓	Control	IDENTIFY_DEVICE	0x1000	✓	Identify State: Off

**Intentionally Left Blank Page**

Contact Us

General Information	Technical Support
<b>Chauvet World Headquarters</b>	
Address: 5200 NW 108th Ave. Sunrise, FL 33351 Voice: (954) 577-4455 Fax: (954) 929-5560 Toll Free: (800) 762-1084	Voice: (844) 393-7575 Fax: (954) 756-8015 Email: <a href="mailto:support@iluminarc.com">support@iluminarc.com</a>  Website: <a href="http://www.iluminarc.com">www.iluminarc.com</a>
<b>Chauvet U.K.</b>	
Address: Unit 1C Brookhill Road Industrial Estate Pinxton, Nottingham, UK NG16 6NT Voice: +44 (0) 1773 511115 Fax: +44 (0) 1773 511110	Email: <a href="mailto:UKtech@chauvetlighting.eu">UKtech@chauvetlighting.eu</a>  Website: <a href="http://www.iluminarc.com">www.iluminarc.com</a>
<b>Chauvet Benelux</b>	
Address: Stokstraat 18 9770 Kruishoutem Belgium Voice: +32 9 388 93 97	Email: <a href="mailto:BNLtech@chauvetlighting.eu">BNLtech@chauvetlighting.eu</a>  Website: <a href="http://www.iluminarc.com">www.iluminarc.com</a>
<b>Chauvet France</b>	
Address: 3, Rue Ampère 91380 Chilly-Mazarin France Voice: +33 1 78 85 33 59	Email: <a href="mailto:FRtech@chauvetlighting.fr">FRtech@chauvetlighting.fr</a>  Website: <a href="http://www.iluminarc.com">www.iluminarc.com</a>
<b>Chauvet Germany</b>	
Address: Bruno-Bürgel-Str. 11 28759 Bremen Germany Voice: +49 421 62 60 20	Email: <a href="mailto:DEtech@chauvetlighting.de">DEtech@chauvetlighting.de</a>  Website: <a href="http://www.iluminarc.com">www.iluminarc.com</a>
<b>Chauvet Mexico</b>	
Address: Av. de las Partidas 34 - 3B (Entrance by Calle 2) Zona Industrial Lerma Lerma, Edo. de México, CP 52000 Voice: +52 (728) 690-2010	Email: <a href="mailto:servicio@chauvet.com.mx">servicio@chauvet.com.mx</a>  Website: <a href="http://www.iluminarc.com">www.iluminarc.com</a>

Visit the applicable website above to verify our contact information and instructions to request support. Outside the U.S., U.K., Ireland, Mexico, France, Germany, or Benelux, contact the dealer of record.



UL 2108, UL 1598A  
CSA C22.2 No. 250.2  
E115166



RoHS

