

# ÉPIX

## STRIP TOUR

### Quick Reference Guide

English	EN
Español	ES
Français	FR
Nederlands	NL

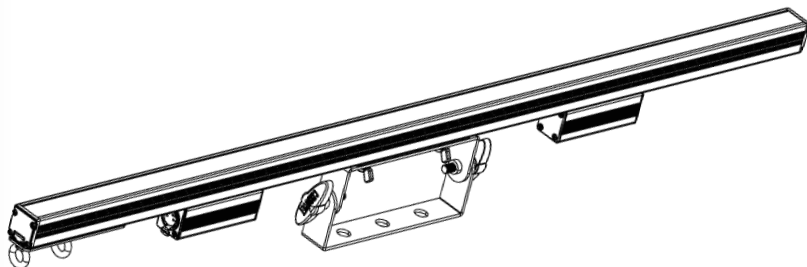

  
**CHAUVET**  
PROFESSIONAL

## About This Guide

The ÉPIX Strip Tour Quick Reference Guide (QRG) has basic product information such as connection, mounting, menu options, and DMX values. Download the User Manual for the ÉPIX Drive 900 from [www.chauvetprofessional.com](http://www.chauvetprofessional.com) for more details.

## Disclaimer

The information and specifications contained in this QRG are subject to change without notice.

## LIMITED WARRANTY

**FOR WARRANTY REGISTRATION AND COMPLETE TERMS AND CONDITIONS PLEASE VISIT OUR WEBSITE.**

**For Customers in the United States and Mexico:** [www.chauvetlighting.com/warranty-registration](http://www.chauvetlighting.com/warranty-registration).

**For Customers in the United Kingdom, Republic of Ireland, Belgium, the Netherlands, Luxembourg, France, and Germany:** [www.chauvetlighting.eu/warranty-registration](http://www.chauvetlighting.eu/warranty-registration).

Chauvet warrants that this product shall be free from defects in material and workmanship under normal use, for the period specified in, and subject to the exclusions and limitations set forth in the full limited warranty on our website. This warranty extends only to the original purchaser of the product and is not transferable. To exercise rights under this warranty, you must provide proof of purchase in the form of an original sales receipt from an authorized dealer that shows the product name and date of purchase. THERE ARE NO OTHER EXPRESS OR IMPLIED WARRANTIES. This warranty gives you specific legal rights. You may also have other rights that vary from state to state and country to country. This warranty is valid only in the United States, United Kingdom, Republic of Ireland, Belgium, the Netherlands, Luxembourg, France, Germany and Mexico. For warranty terms in other countries, please consult your local distributor.

## Safety Notes

- DO NOT open this product. It contains no user-serviceable parts.
- To eliminate unnecessary wear and improve its lifespan, during periods of non-use completely disconnect the product from power via breaker or by unplugging it.
- CAUTION: This product's housing may be hot when lights are operating.
- Mount this product in a location with adequate ventilation, at least 20 in (50 cm) from adjacent surfaces.
- DO NOT leave any flammable material within 50 cm of this product while operating or connected to power.
- CAUTION: When transferring product from extreme temperature environments, (e.g. cold truck to warm humid ballroom) condensation may form on the internal electronics of the product. To avoid causing a failure, allow product to fully acclimate to the surrounding environment before connecting it to power.
- USE a safety cable when mounting this product overhead.
- DO NOT operate this product outdoors or in any location where dust, excessive heat, water, or humidity may affect it. (IP20)
- DO NOT operate this product if the housing, or I/O ports appear damaged. Have the damaged parts replaced by a Chauvet certified technician at once.
- DO NOT connect this product to a dimmer or rheostat.
- ONLY connect this product to an ÉPIX Drive 900.
- ONLY use the hanging/mounting bracket to carry this product.
- In the event of a serious operating problem, stop using immediately.
- The maximum ambient temperature is 113 °F (45 °C). Do not operate this product at higher temperatures.

## Contact

Outside the U.S., United Kingdom, Ireland, Benelux, France, Germany, or Mexico, contact your distributor to request support or return a product. Refer to [Contact Us](#) at the end of this QRG for more information.

## What Is Included

- ÉPIX Strip Tour
- White Frost Filter
- Quick Reference Guide

### Product Overview

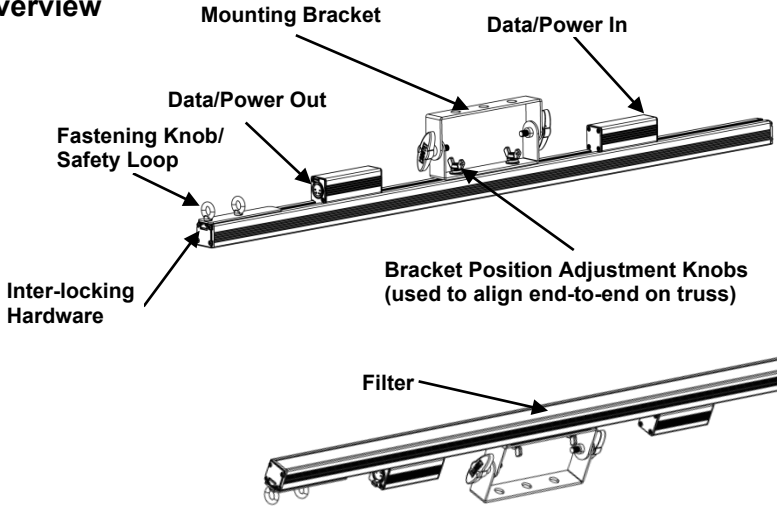

### Product Dimensions

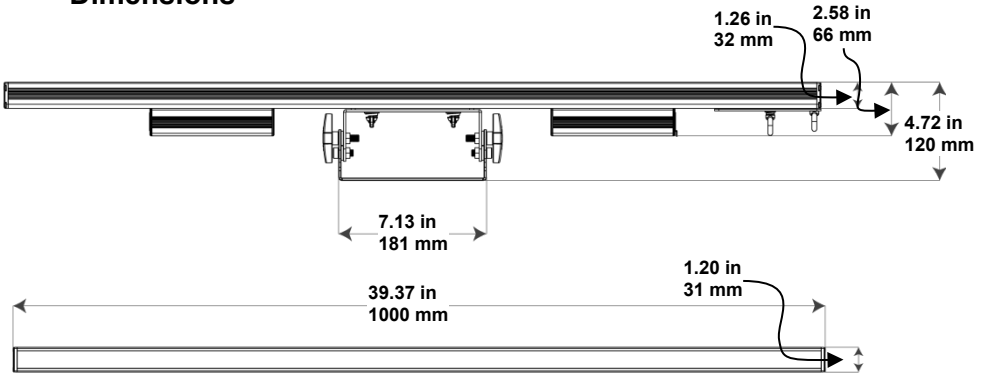

**Filter Installation**

The ÉPIX Strip Tour includes a black stealth filter already installed. Follow the procedure below to install the frost filter.

1. Locate the end cap of the product that does not have the connecting hardware.
2. Remove the 4 screws from the end cap of the product.
3. Remove filter.
4. Re-install end cap.

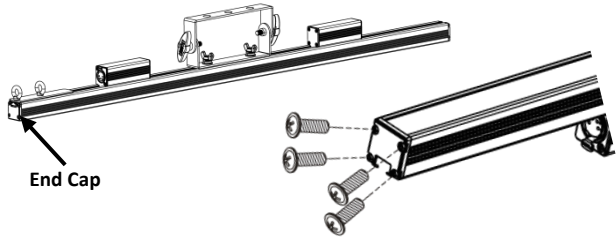

Be sure to install the frost filter with the shiny side facing toward the LEDs.

**Power**

This product is powered by an ÉPIX Drive 900. Refer to the ÉPIX Drive 900 user manual for detailed instructions on how to connect this product to power.

**Linking**

You can link up to 18 ÉPIX Strip Tour products at on each ÉPIX Drive 900 product. Never exceed this number.



To eliminate unnecessary wear and improve its lifespan, during periods of non-use completely disconnect the ÉPIX Drive 900 from power via breaker or by unplugging it.

**Scrambled Pulse-Width Modulation**

This product features Scrambled-PWM (S-PWM) technology, which desynchronizes the pulse widths of each color of the multi-color LEDs. This ensures that there is always some LED output, reducing flicker, and maintaining the same grayscale performance.

**Mounting**

Before mounting this product, read the [Safety Notes](#). Use at least one mounting point per product. Make sure the mounting clamps are capable of supporting the weight of the product. For our CHAUVET Professional line of mounting clamps, go to <http://trusst.com/products/>.

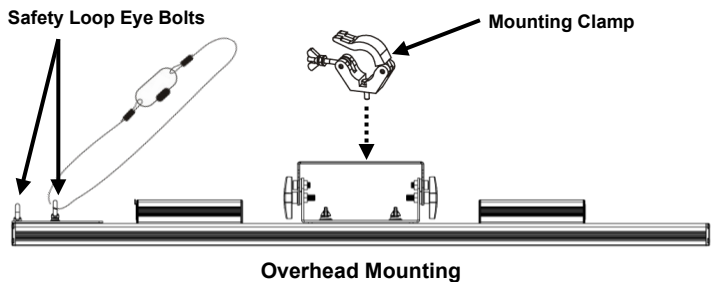

- Vertical Mounting Instructions**
1. Attach the clamp to the mounting bracket.
  2. Attach the clamp to the desired structure or surface.
  3. Attach a safety cable to the product's safety loop.

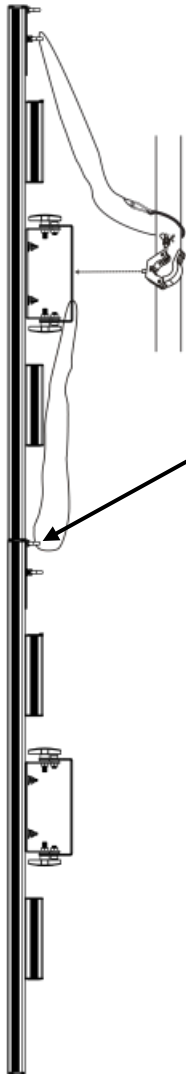

When hanging 4 products vertically, attach the safety cable from the bracket of the previous product to the safety loop of the next product.



Never attach more than 4 products together when hanging vertically.

**Series  
Attachment  
Instructions**

The ÉPIX Strip Tour can be attached in an end to end formation to create a strip up to 4 meters long from just one rigging point. Do not connect any more than 4 ÉPIX Strip Tours products in a row when hanging vertically.

1. Loosen the 2 fastening eye bolts.
2. Slide the connecting bracket out until it stops and tighten the eye bolt closest to the center of the product.
3. Slide the second ÉPIX Strip Tour into the connecting bracket and tighten the remaining eye bolt.
4. Attach the safety cable as shown in fig. 3.

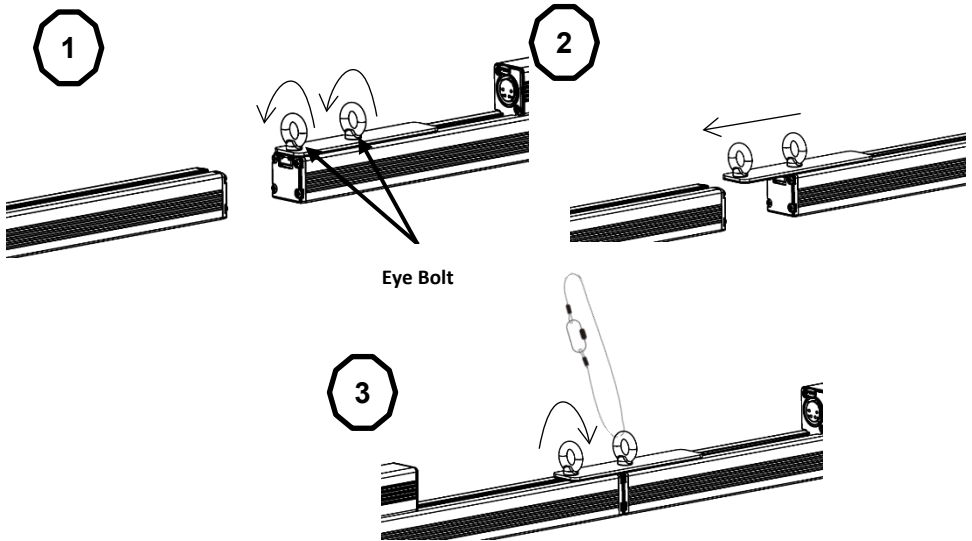

Be sure to install the safety cable last when attaching the products in series.

## Technical Specifications

<b>Dimensions and Weight</b>	<b>Length</b>	<b>Width</b>	<b>Height</b>	<b>Weight</b>
	39.4 in (1000 mm)	4.72 in (120 mm)	1.18 in (30 mm)	3.44 lb (1.56 kg)
<b>Note:</b> Dimensions in inches rounded to the nearest decimal digit.				
<b>Electrical</b>	<b>Power Supply</b>		<b>Range</b>	
	ÉPIX Drive 900		100–240 VAC, 50/60 Hz	
	<b>Parameter</b>	<b>120 V, 60 Hz</b>	<b>208 V 60 HZ</b>	<b>230 V, 50 Hz</b>
	Consumption	17 W	17 W	17 W
	Operating	0.14 A	0.08 A	0.07 A
	Power	48 VDC		
	<b>I/O</b>		<b>Input/ Output</b>	
	Connector port		4-pin XLR	
	Cord plug		4-pin XLR	
	<b>Power Linking</b>	<b>Max. per Epix Drive 900</b>		
	18			
<b>Light Source</b>	<b>Type</b>		<b>Lifespan</b>	
	LED		50,000 hours	
	<b>Color</b>		<b>Quantity/Pixels</b>	
	Tri-color SMD 5050 LEDs		50	
<b>Photometrics</b>	<b>Parameter</b>	<b>Stealth Filter</b>	<b>Frosted Filter</b>	<b>Dome Filter</b>
	Luminance	267 NITS	1,094 NITS	701 NITS
	Pixel Pitch	20 mm		
	Refresh Rate	4,700 Hz		
	Viewing Angle	125°	125°	180°
<b>Thermal</b>	<b>Max. External Temperature</b>		<b>Cooling System</b>	
	113 °F (45 °C)		Convection	
<b>Data Connections</b>	<b>I/O Connectors</b>	<b>Channel Range</b>		
	4-pin XLR	Kling-Net	Determined by ArKaos MediaMaster software	
		Art-Net/sACN	150 channels each	
<b>Ordering</b>	<b>Product Name</b>	<b>Item Code</b>	<b>UPC Number</b>	
	ÉPIX Strip Tour	03091139	781462214876	
	Dome accessory	03091142	781462214906	

## Acerca de esta guía

La guía de referencia rápida (GRR) del ÉPIX Strip Tour contiene información básica sobre el producto, como conexión, montaje, opciones de menú y valores DMX. Descargue el manual de usuario por el ÉPIX Drive 900 de [www.chauvetprofessional.com](http://www.chauvetprofessional.com) para una información más detallada.

## Exención de responsabilidad

La información y especificaciones contenidas en esta GRR están sujetas a cambio sin previo aviso.

## GARANTÍA LIMITADA PARA VER EL REGISTRO DE GARANTÍA Y LOS TÉRMINOS Y CONDICIONES COMPLETOS, VISITE NUESTRO SITIO WEB.

Para clientes en los Estados Unidos y México: [www.chauvetlighting.com/warranty-registration](http://www.chauvetlighting.com/warranty-registration).

Para clientes en Reino Unido, República de Irlanda, Bélgica, Países Bajos, Luxemburgo, Francia y Alemania: [www.chauvetlighting.eu/warranty-registration](http://www.chauvetlighting.eu/warranty-registration).

Chauvet garantiza que este producto estará libre de defectos de material y mano de obra en condiciones de uso normales, durante el periodo especificado, sujeto siempre a las exclusiones y limitaciones establecidas en la garantía limitada completa de nuestro sitio web. Esta garantía se concede únicamente al comprador original del producto y no es transferible. Para ejercer los derechos que otorga esta garantía, usted debe proporcionar una prueba de compra en forma de un recibo de compra original, expedido por un distribuidor autorizado, donde figure el nombre del producto y la fecha de compra. NO EXISTEN OTRAS GARANTÍAS EXPRESAS NI IMPLÍCITAS. Esta garantía le otorga derechos legales específicos. Es posible que a usted le asistan otros derechos, que variarán dependiendo del estado o del país. Esta garantía solamente es válida en los Estados Unidos, Reino Unido, República de Irlanda, Bélgica, Países Bajos, Luxemburgo, Francia, Alemania y México. Para conocer los términos de garantía en otros países, consulte a su distribuidor local.

## Notas de seguridad

- NO abra este producto. No contiene piezas reparables por el usuario.
- Para evitar un desgaste innecesario y alargar su vida útil, desconecte completamente el producto de la alimentación mediante el interruptor o desenchufándolo durante periodos en que no se use.
- ATENCIÓN: la carcasa de este producto puede estar caliente cuando las luces están en funcionamiento.
- Monte este producto en una ubicación con ventilación adecuada, al menos a 20 in (50 cm) de superficies adyacentes.
- NO deje ningún material inflamable a menos de 50 cm de este producto mientras esté funcionando o conectado a la alimentación.
- ATENCIÓN: cuando traslade el producto desde ambientes de temperatura extrema (p. ej., desde un camión frío a una sala de fiestas húmeda y caliente) se puede formar condensación en la electrónica interna del producto. Para evitar que se produzca un fallo, deje que el producto se aclimate totalmente al entorno antes de conectar la alimentación.
- USE un cable de seguridad cuando monte este producto en lo alto.
- NO ponga en funcionamiento este producto en el exterior o en cualquier ubicación en la que el polvo, calor excesivo, agua o humedad puedan afectarlo (IP20).
- NO ponga en funcionamiento este producto si la carcasa o los puertos de E/S parecen dañados. Haga que un técnico autorizado por Chauvet sustituya todas las piezas estropeadas.
- NO conecte este producto a un atenuador o reostato.
- Conecte este producto ÚNICAMENTE a un ÉPIX Drive 900.
- Use SOLAMENTE los soportes de colgar/montar para mover este producto
- En caso de un problema grave de funcionamiento, deje de usarlo inmediatamente.
- La temperatura ambiente máxima es de 113 °F (45 °C). No haga funcionar este producto a temperaturas más altas.

## Contacto

Fuera de EE. UU., Reino Unido, Irlanda, Benelux, Francia, Alemania o México póngase en contacto con su distribuidor para solicitar asistencia o devolver un producto. Consulte [Contact Us](#) al final de este GRR para información de contacto.

## Qué va incluido

- ÉPIX Strip Tour
- Filtro difusor blanco
- Guía de referencia rápida

**Vista general del producto**

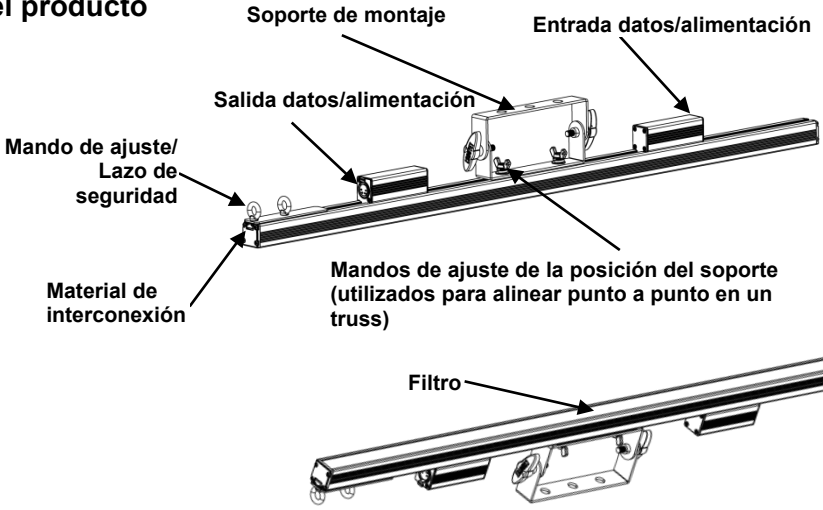

**Dimensiones del producto**

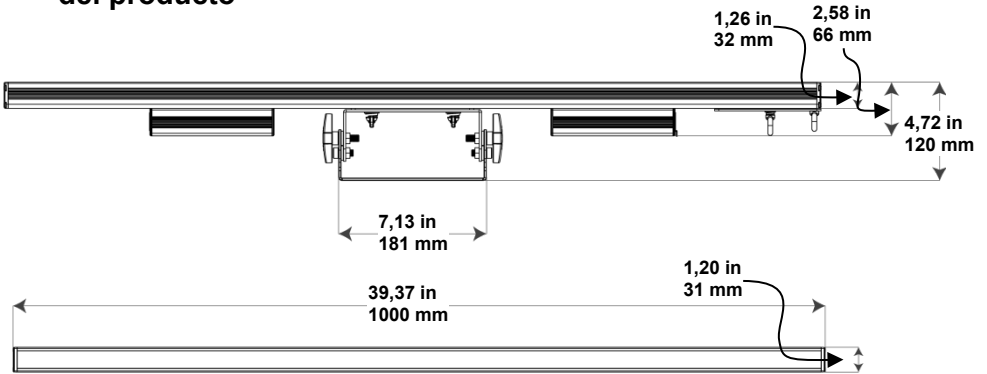

**Instalación del filtro**

El ÉPIX Strip Tour incluye un filtro difusor ya instalado. Siga el procedimiento siguiente para instalar el filtro difusor.

1. Localice en un extremo del producto la tapa que no tiene los elementos de conexión.
2. Quite los 4 tornillos de la tapa en el extremo del producto.
3. Extraiga el filtro.
4. Reinstale la tapa.

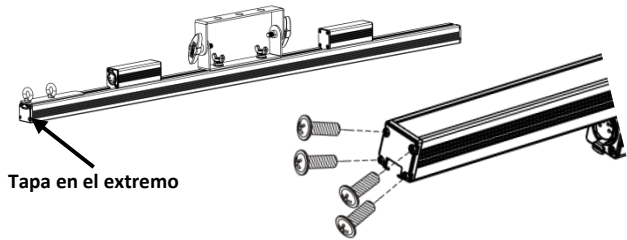

Asegúrese de instalar el filtro difusor con la cara brillante mirando hacia los LED.

**Alimentación**

Este producto se alimenta con un ÉPIX Drive 900. Consulte el manual de usuario del ÉPIX Drive 900 para obtener información detallada sobre cómo conectar este producto a la alimentación.

**Enlace**

Puede enlazar hasta 18 productos ÉPIX Strip Tour en cada producto ÉPIX Drive 900. Nunca sobrepase este número.



Para evitar un desgaste innecesario y alargar su vida útil, desconecte completamente el ÉPIX Drive 900 de la alimentación mediante el interruptor o desenchufándolo durante periodos en que no se use.

**Modulación revuelta por ancho de pulsos**

Este producto integra la tecnología Scrambled-PWM (S-PWM), con la que desincroniza las anchuras de impulso de cada color en los LED multicolor. Esto garantiza que exista siempre alguna emisión LED, reduciendo el parpadeo y manteniendo el mismo rendimiento de escala de grises.

**Montaje**

Antes de montar este producto, lea las [Notas de seguridad](#). Utilice al menos un punto de montaje por producto. Asegúrese de que las abrazaderas de montaje son capaces de soportar el peso del producto. Para nuestra línea de abrazaderas de montaje CHAUVET Professional, visite <http://trusst.com/products/>.

Armellas para lazo de seguridad

Abrazadera de montaje

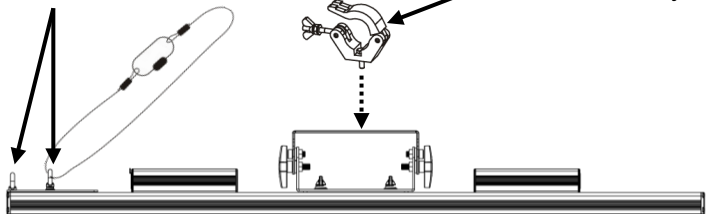

Montaje en altura

- Instrucciones de montaje vertical**
1. Fije la abrazadera al soporte de montaje.
  2. Fije la abrazadera a la estructura o superficie que desee.
  3. Fije un cable de seguridad al lazo de seguridad del producto.

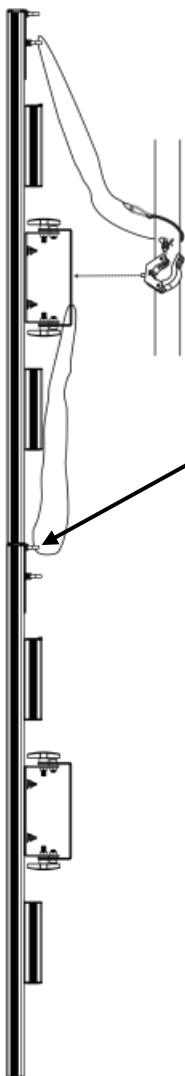

Al colgar 4 productos verticalmente, sujete el cable de seguridad del soporte del producto anterior al lazo de seguridad del producto siguiente.



Nunca sujete más de 4 productos al producto inicial al colgarlos verticalmente.

**Instrucciones de fijación en serie**

El ÉPIX Strip Tour puede unirse en una formación punto a punto para crear una banda de hasta 4 m de longitud desde un solo punto de sujeción. No conecte más de 4 productos ÉPIX Strip Tour en fila cuando los cuelgue verticalmente.

1. Afloje las dos armellas de fijación.
2. Deslice el soporte de conexión hacia afuera hasta que se detenga y apriete la armella lo más cerca posible del centro del producto.
3. Deslice el segundo ÉPIX Strip Tour en el soporte de conexión y apriete la otra armella.
4. Acople el cable de seguridad como se indica en la fig. 3.

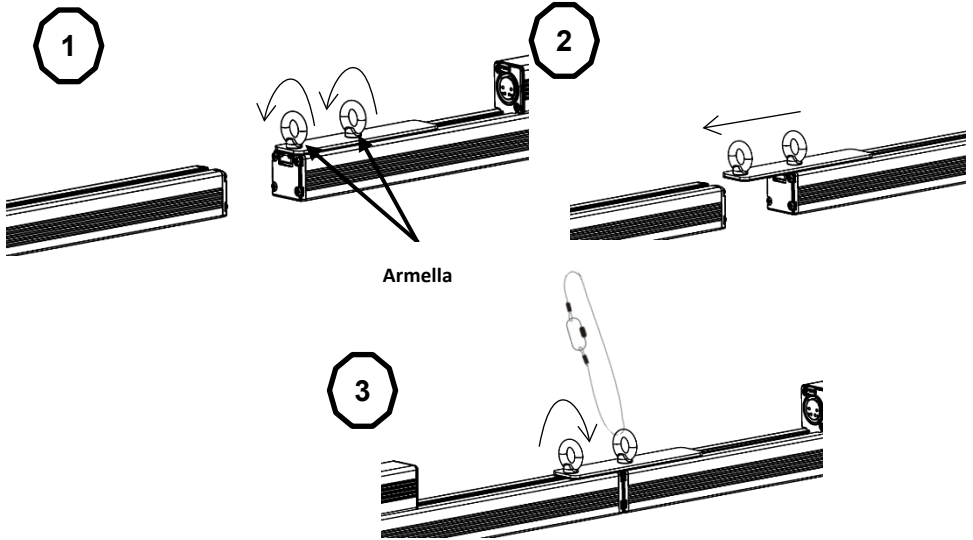

**i** Asegúrese de instalar el cable de seguridad en último lugar cuando acople los productos en serie.

## Especificaciones técnicas

Dimensiones y peso	<b>Longitud</b>	<b>Anchura</b>	<b>Altura</b>	<b>Peso</b>
	39,4 in (1000 mm)	4,72 in (120 mm)	1,18 in (30 mm)	3,44 lb (1,56 kg)
<b>Nota:</b> las dimensiones en pulgadas están redondeadas al dígito decimal más próximo.				
Eléctricas	<b>Fuente de alimentación</b>		<b>Rango</b>	
	ÉPIX Drive 900		100–240 VCA, 50/60 Hz	
	<b>Parámetro</b>	<b>120 V, 60 Hz</b>	<b>208 V, 60 HZ</b>	<b>230 V, 50 Hz</b>
	Consumo	17 W	17 W	17 W
	Funcionamiento	0,14 A	0,08 A	0,07 A
	Alimentación	48 VCC		
	<b>E/S</b>		<b>Entrada/salida</b>	
	Puerto conector		XLR de 4 pines	
Enchufe del cable		XLR de 4 pines		
Alimentación en cadena	<b>Máx. por Epix Drive 900</b>			
	18			
Fuente de luz	<b>Tipo</b>		<b>Vida útil</b>	
	LED		50.000 horas	
	<b>Color</b>		<b>Cantidad/Pixeles</b>	
LED tricolor SMD 5050		50		
Fotométrica	<b>Parámetro</b>	<b>Filtro neutro</b>	<b>Filtro difusor</b>	<b>Filtro de cúpula</b>
	Luminancia	267 NITS	1,094 NITS	701 NITS
	Tamaño de píxel	20 mm		
	Tasa de refresco	4.700 Hz		
	Ángulo de visión	125°	125°	180°
Térmicas	<b>Máx. temperatura externa</b>		<b>Sistema de refrigeración</b>	
	113 °F (45 °C)		Convección	
Conexiones de datos	<b>Conectores E/S</b>		<b>Rango de canal</b>	
	XLR 4 pines	Kling-Net		Determinado por el software ArKaos MediaMaster
		Art-Net/sACN		
		150 canales cada uno		
Pedidos	<b>Nombre de producto</b>	<b>Código de artículo</b>	<b>Número UPC</b>	
	ÉPIX Strip Tour	03091139	781462214876	
	Accesorio cúpula	03091142	781462214906	

**A propos de ce manuel** Le Manuel de Référence (MdR) du ÉPIX Strip Tour reprend des informations de base sur cet appareil notamment en matière de montage, d'options de menu et de valeurs DMX. Veuillez télécharger le manuel d'utilisation pour l'ÉPIX Drive 900 à partir du site internet [www.chauvetprofessional.com](http://www.chauvetprofessional.com) pour plus de détails.

**Clause de non Responsabilité** Les informations et caractéristiques contenues dans ce MdR sont sujettes à modification sans préavis.

**GARANTIE LIMITÉE** VEUILLEZ VISITER NOTRE SITE INTERNET POUR CONSULTER LES MODALITÉS D'ENREGISTREMENT DE LA GARANTIE ET LES CONDITIONS GÉNÉRALES COMPLÈTES.

Pour les clients aux États-Unis et au Mexique : [www.chauvetlighting.com/warranty-registration](http://www.chauvetlighting.com/warranty-registration).

Pour les clients du Royaume-Uni, de la République d'Irlande, de la Belgique, des Pays-Bas, du Luxembourg, de la France et de l'Allemagne : [www.chauvetlighting.eu/warranty-registration](http://www.chauvetlighting.eu/warranty-registration).

Chauvet garantit que cet appareil est exempt de défauts de matériaux et de fabrication dans des conditions normales d'utilisation, pendant la période spécifiée dans la garantie limitée complète consultable sur notre site Internet et sous réserve des exclusions et limitations qui y sont énoncées. Cette garantie ne s'applique qu'à l'acheteur initial du produit et n'est pas transférable. Pour exercer les droits prévus par cette garantie, vous devez fournir une preuve d'achat sous la forme d'un reçu de vente original d'un revendeur autorisé qui indique le nom du produit et la date d'achat. IL N'EXISTE AUCUNE AUTRE GARANTIE EXPRESSE OU IMPLICITE. Cette garantie vous confère des droits légaux spécifiques. Vous pouvez également bénéficier d'autres droits qui varient selon les états et les pays. Cette garantie n'est valable qu'aux États-Unis, au Royaume-Uni, en République d'Irlande, en Belgique, aux Pays-Bas, au Luxembourg, en France, en Allemagne et au Mexique. Pour connaître les conditions de garantie dans d'autres pays, veuillez consulter votre revendeur local.

- Consignes de Sécurité**
- NE PAS ouvrir cet appareil. Il ne contient aucune pièce réparable par l'utilisateur.
  - Durant les périodes de non-utilisation, pour éviter toute usure inutile et pour prolonger la durée de vie, déconnectez entièrement l'appareil en le débranchant de l'alimentation électrique ou en coupant le disjoncteur.
  - ATTENTION : Le boîtier de ce produit peut devenir chaud lorsque les lumières sont en fonctionnement.
  - Installez cet appareil dans un endroit bien ventilé à au moins 50 cm (20 po) des surfaces adjacentes.
  - NE PAS laisser de matière inflammable à moins de 50 cm de cet appareil lorsqu'il est en fonctionnement ou tout simplement branché.
  - ATTENTION : Lorsque l'appareil est déplacé d'un environnement à température extrême à un autre (par exemple d'un camion froid vers une salle de bal chaude et humide), de la condensation peut se former sur les composants électriques internes. Pour éviter de causer des dommages, laissez l'appareil s'acclimater entièrement au milieu environnant avant de le mettre sous tension.
  - UTILISEZ un câble de sécurité lors du montage de cet appareil en hauteur.
  - NE faites PAS fonctionner cet appareil en extérieur ou à tout endroit où de la poussière, une chaleur excessive, de l'eau ou de l'humidité pourraient l'endommager. (IP20)
  - NE PAS utiliser cet appareil si le boîtier ou les ports d'entrée sortie paraissent endommagés. Faites remplacer les pièces endommagées dès que possible par un technicien agréé par Chauvet.
  - Ne connectez jamais l'appareil à un variateur ou un rhéostat.
  - Vous pouvez connecter cet appareil UNIQUEMENT au ÉPIX Drive 900.
  - Utilisez TOUJOURS le support de suspension/fixation pour supporter l'appareil.
  - En cas de sérieux problèmes de fonctionnement, arrêtez l'appareil immédiatement.
  - La température ambiante maximale est de 45 °C (113 °F). Ne faites pas fonctionner cet appareil à des températures plus élevées.

**Nous contacter** En dehors des États-Unis, du Royaume-Uni, de l'Irlande, du Benelux, de la France, de l'Allemagne, ou du Mexique, contactez votre fournisseur si vous avez besoin d'assistance ou pour retourner un appareil. Référez-vous à [Contact Us](#) à la fin de ce MR pour obtenir des informations pour nous contacter.

- Contenu**
- ÉPIX Strip Tour
  - Filtre de diffusion blanche (white frost)
  - Manuel de référence

## Vue d'ensemble de l'appareil

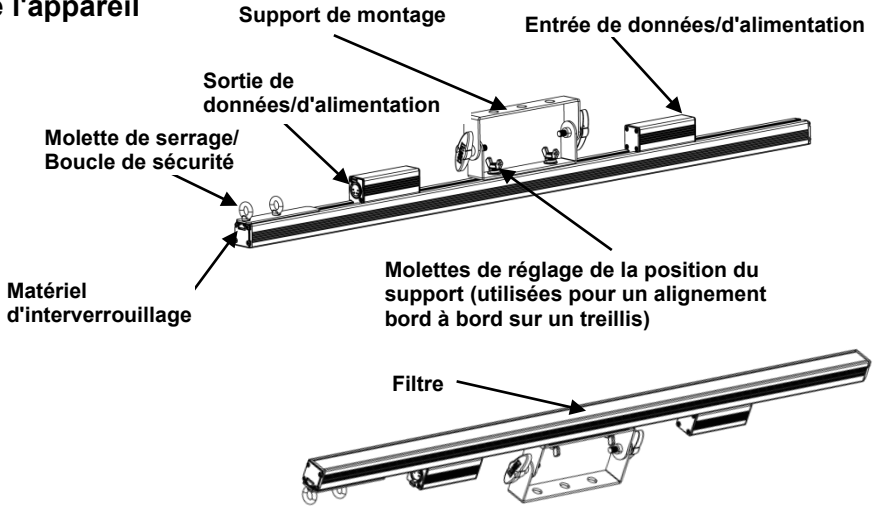

## Dimensions de l'appareil

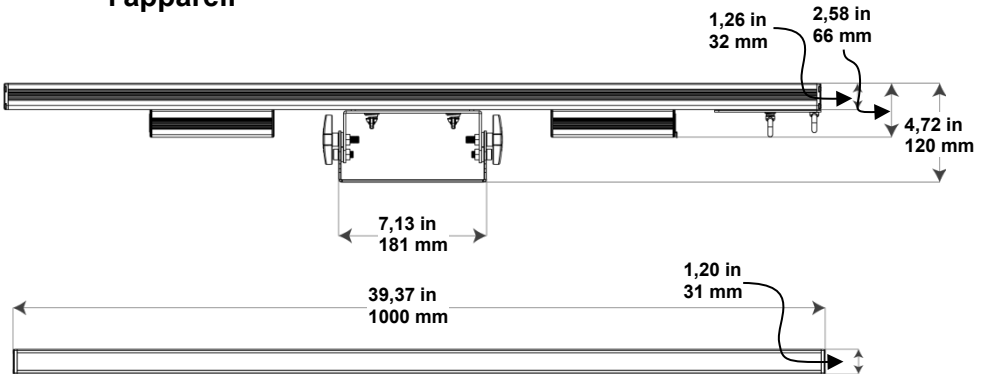

**Installation du filtre** Le ÉPIX Strip Tour est livré avec un filtre stealth noir préinstallé. Suivez la procédure ci-dessous pour installer le filtre de diffusion.

1. Identifiez le couvercle d'extrémité de l'appareil qui ne dispose pas de matériel de connexion.
2. Enlevez les 4 vis du couvercle d'extrémité de l'appareil.
3. Enlevez le filtre.
4. Remettez le couvercle d'extrémité en place.

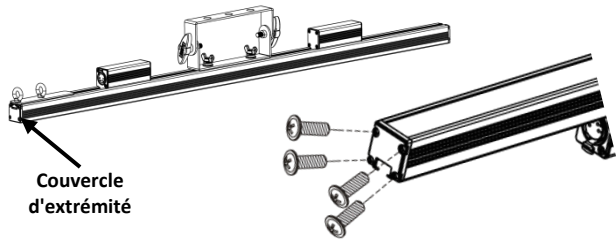

**Assurez-vous d'installer le filtre de diffusion blanche avec le côté brillant faisant face aux LED.**

**Alimentation** Cet appareil est alimenté par un ÉPIX Drive 900. Référez-vous au manuel d'utilisation du ÉPIX Drive 900 pour des instructions détaillées sur la manière de connecter cet appareil à l'alimentation.

**Chaînage** Vous pouvez chaîner jusqu'à 18 ÉPIX Strip Tour sur chaque ÉPIX Drive 900. Ne dépassez jamais ce nombre.



**Durant les périodes de non-utilisation, pour éviter toute usure inutile et pour prolonger la durée de vie, déconnectez entièrement le ÉPIX Drive 900 en le débranchant de l'alimentation électrique ou en coupant le disjoncteur.**

**Modulation brouillée de largeur d'impulsion** Ce produit est doté de la technologie Scrambled-PWM (S-PWM), qui désynchronise les largeurs d'impulsion de chaque couleur des LED multicolores. Cela garantit qu'il puisse toujours y avoir une certaine puissance de sortie des LED, réduisant ainsi le scintillement et maintenant les mêmes performances en niveaux de gris.

**Montage** Veuillez lire les [consignes de sécurité](#) avant de monter cet appareil. Utilisez au moins un point de fixation par appareil. Assurez-vous que les fixations de montage peuvent supporter le poids de l'appareil. Pour prendre connaissance de la gamme de pinces de montage CHAUVET Professional, veuillez consulter le site internet à l'adresse <http://trusst.com/products/>.

**Boulons à œil de boucle de sécurité**

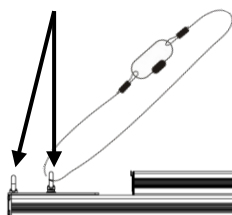

**Pince de montage**

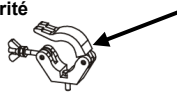

**Montage en hauteur**

- Instructions de montage à la verticale**
1. Fixez la pince au support de montage.
  2. Fixez la pince à la structure ou surface souhaitée.
  3. Attachez un câble de sécurité à l'anneau de sécurité de l'appareil.

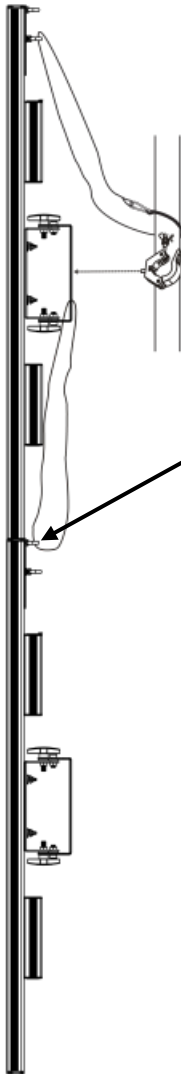

En cas de suspension de 4 appareils à la verticale, fixez le câble de sécurité du support de l'appareil précédent à la boucle de sécurité de l'appareil suivant.



N'attachez jamais plus de 4 appareils ensemble en suspension verticale.

### Instructions de fixation en série

Le ÉPIX Strip Tour peut être installé en série bord à bord jusqu'à former un ensemble de 4 mètres de long à partir d'un seul point d'attache. Ne connectez pas plus de 4 ÉPIX Strip Tour à la suite en suspension verticale.

1. Desserrez les deux boulons à œil de serrage.
2. Sortez le support de connexion au maximum en le faisant glisser et serrez le boulon à œil le plus proche du centre de l'appareil.
3. Faites glisser le deuxième ÉPIX Strip Tour dans le support de connexion et serrez le boulon à œil restant.
4. Attachez le câble de sécurité tel qu'indiqué dans le schéma 3.

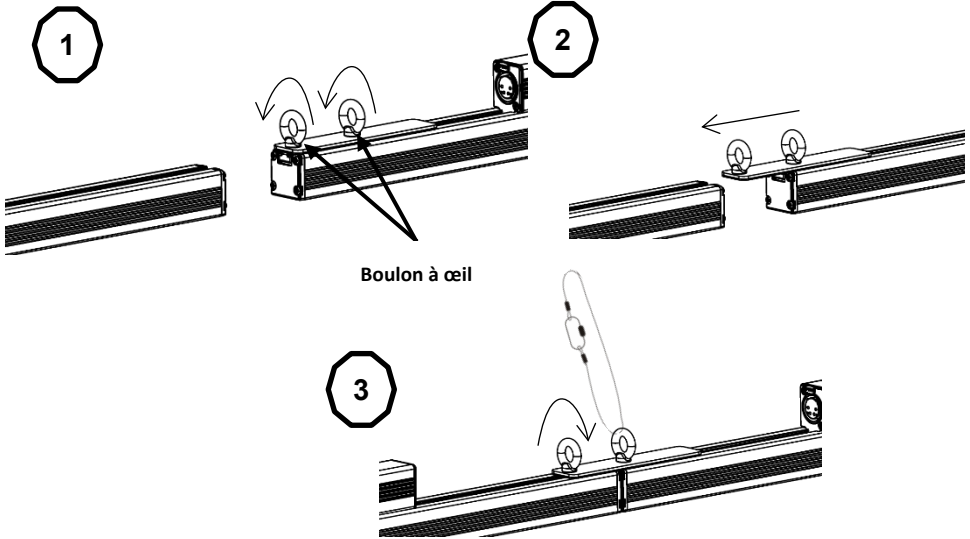

Assurez-vous d'installer le câble de sécurité en dernier lorsque vous attachez des appareils en série.

## Spécifications techniques

Dimensions et poids	<b>Longueur</b>	<b>Largeur</b>	<b>Hauteur</b>	<b>Poids</b>
	1000 mm (39,4 po)	120 mm (4,72 po)	30 mm (1,18 po)	1,56 kg (3,44 lb)
<b>Remarque</b> : Les dimensions en pouce sont arrondies à la décimale la plus proche.				
Alimentation électrique	<b>Alimentation</b>		<b>Plage</b>	
	ÉPIX Drive 900		Entre 100 et 240 VCA, 50/60 Hz	
	<b>Paramètre</b>	<b>120 V, 60 Hz</b>	<b>208 V 60 Hz</b>	<b>230 V, 50 Hz</b>
	Consommation	17 W	17 W	17 W
	Fonctionnement	0,14 A	0,08 A	0,07 A
	Alimentation	48 VCC		
	<b>E/S</b>		<b>Entrée/Sortie</b>	
Connecteur		Prise XLR à quatre broches		
Fiche du cordon		Prise XLR à quatre broches		
Chainage électrique	<b>Maximum par Epix Drive 900</b>			
	18			
Source lumineuse	<b>Type</b>		<b>Durée de vie</b>	
	LED		50 000 heures	
	<b>Couleur</b>		<b>Quantité/pixels</b>	
	LEDs SMD 5050 tricolore		50	
Données photométriques	<b>Paramètre</b>	<b>Filtre stealth</b>	<b>Filtre de diffusion (frost)</b>	<b>Filtre dôme</b>
	Luminance	267 NITS	1,094 NITS	701 NITS
	Taille de pixel	20 mm		
	Taux de rafraîchissement	4 700 Hz		
	Angle de vision	125°	125°	180°
	Thermique	<b>Température externe maximum</b>		<b>Système de refroidissement</b>
45 °C (113 °F)		Convection		
Connections de données	<b>Connecteurs E/S</b>	<b>Plage de canaux</b>		
	Prise XLR à quatre broches	Kling-Net		Déterminée par le logiciel ArKaos MediaMaster
		Art-Net/sACN		150 canaux chaque
Commande	<b>Nom du produit</b>	<b>Code de l'article</b>	<b>Code UPC</b>	
	ÉPIX Strip Tour	03091139	781462214876	
	Accessoire de dôme	03091142	781462214906	

## Over deze handleiding

De ÉPIX Strip Tour Beknopte Handleiding (BH) bevat basisinformatie over het product, zoals aansluiting, montage, menu-opties en DMX-waarden. Download de gebruikershandleiding voor de ÉPIX Drive 900 op [www.chauvetprofessional.com](http://www.chauvetprofessional.com) voor meer informatie.

## Disclaimer

De informatie en specificaties in deze BH kunnen zonder voorafgaande kennisgeving worden gewijzigd.

## BEPERKTE GARANTIE

**GA NAAR ONZE WEBSITE VOOR REGISTRATIE VAN DE GARANTIE EN DE VOLLEDIGE ALGEMENE VOORWAARDEN.**

Voor klanten in de Verenigde Staten en Mexico: [www.chauvetlighting.com/warranty-registration](http://www.chauvetlighting.com/warranty-registration).

Voor klanten in het Verenigd Koninkrijk, Ierland, België, Nederland, Luxemburg, Frankrijk en Duitsland: [www.chauvetlighting.eu/warranty-registration](http://www.chauvetlighting.eu/warranty-registration).

Chauvet garandeert dat dit product bij normaal gebruik vrij zal blijven van defecten in materiaal en vakmanschap, voor de opgegeven periode en onder voorbehoud van de uitzonderingen en beperkingen die zijn uiteengezet in de volledige beperkte garantie op onze website. Deze garantie geldt uitsluitend voor de oorspronkelijke koper van het product en is niet overdraagbaar. Om onder deze garantie rechten uit te oefenen, moet u een aankoopbewijs overleggen in de vorm van een origineel verkoopbewijs van een geautoriseerde dealer, waarop de naam van het product en de aankoopdatum zichtbaar zijn. ER ZIJN GEEN ANDERE EXPLICIETE OF IMPLICIETE GARANTIES. Deze garantie geeft u specifieke wettelijke rechten. Mogelijk heeft u ook andere rechten die van staat tot staat en van land tot land verschillen. Deze garantie is uitsluitend geldig in de Verenigde Staten, het Verenigd Koninkrijk, Ierland, België, Nederland, Luxemburg, Frankrijk, Duitsland en Mexico. Neem contact op met uw lokale verkoper voor garantievoorwaarden in andere landen.

## Veiligheids instructies

- Open het product NIET. Het bevat geen te onderhouden onderdelen.
- Om onnodige slijtage te elimineren en zijn levensduur te verlengen, gedurende perioden wanneer het product niet wordt gebruikt, moet u het product van de stroom afsluiten door een aardlekschakelaar om te zetten of door het te ontkoppelen.
- LET OP: De behuizing van dit product kan heet zijn wanneer het in bedrijf is.
- Monteer dit product op een plek met voldoende ventilatie, ten minste 50 cm van de aangrenzende oppervlakken.
- Plaats GEEN ontvlambaar materiaal binnen 50 cm van dit product als het in gebruik is of is aangesloten op het stopcontact.
- LET OP: Bij het verplaatsen van het product uit extreme omgevingen, (bijv. koude vrachtwagen naar warme, vochtige balzaal) kan er condensvorming optreden op de elektronica van het product. Om storingen te vermijden moet het product volledig kunnen acclimatiseren aan de omgeving voordat het op stroom wordt aangesloten.
- GEBRUIK een veiligheidskabel bij het boven het hoofd plaatsen van dit product.
- Gebruik dit product NIET buitenshuis of op een locatie waar stof, grote warmte, water of vochtigheid het kunnen beïnvloeden. (IP20)
- Gebruik dit product NIET als de behuizing of I/O-poorten beschadigd lijken. Laat de beschadigde onderdelen direct vervangen door een bevoegd technicus van Chauvet.
- Sluit dit product NIET aan op een dimmer of een regelweerstand.
- Sluit dit product UITSLUITEND aan op een ÉPIX Drive 900.
- Gebruik UITSLUITEND de ophang-/montagebeugel om dit product te dragen.
- Stop in het geval van ernstige operationele problemen onmiddellijk met het gebruik.
- De maximale omgevingstemperatuur bedraagt 45 °C. Gebruik dit product niet bij hogere temperaturen.

## Contact

Van buiten de VS, Verenigd Koninkrijk, Ierland, Mexico of Benelux kunt u contact opnemen met de distributeur of om ondersteuning vragen dan wel het product retourneren. Maak vanuit de VS, het VK, Ierland, Mexico of de Benelux gebruik van de informatie onder [Contact Us](#) aan het einde van deze BH.

## Wat is inbegrepen

- ÉPIX Strip Tour
- Witte frostfilter
- Beknopte handleiding

Productoverzicht

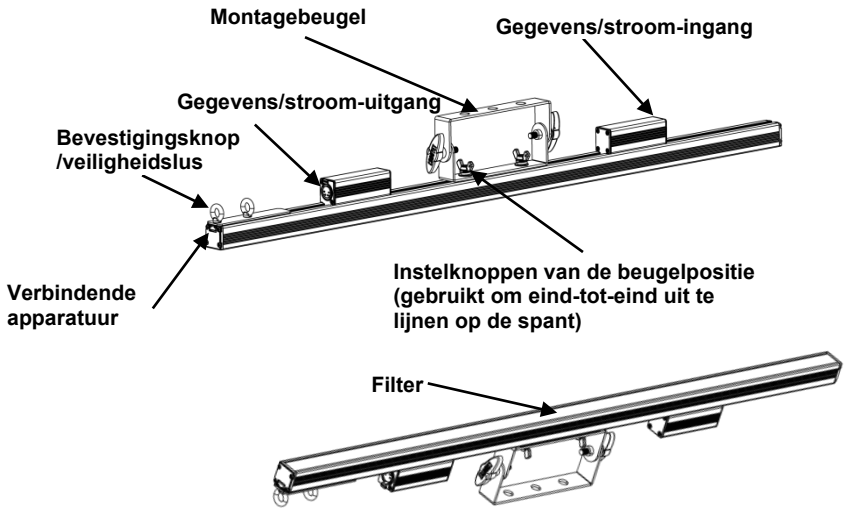

Afmetingen van het product

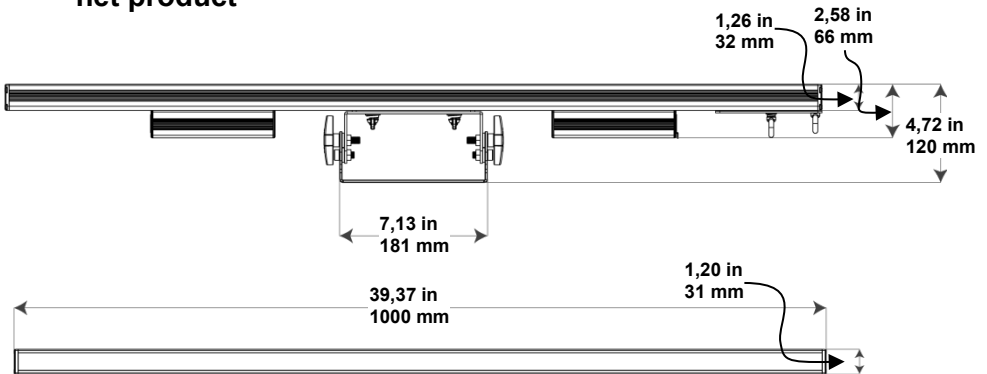

**Filterinstallatie** De ÉPIX Strip Tour bevat een zwart stealthfilter dat al is geïnstalleerd. Volg de onderstaande procedure om het frostfilter te installeren.

1. Zoek de einddop van het product die niet de aansluitende apparatuur heeft.
2. Verwijder de 4 schroeven van de einddop van het product.
3. Verwijder het filter.
4. Plaats de einddop terug.

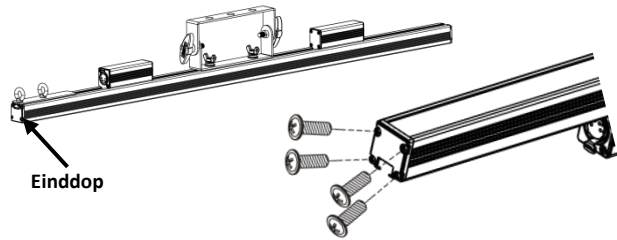

Zorg ervoor dat u het frostfilter plaatst met de spiegelende zijde gericht richting de LED's.

**Vermogen** Dit product wordt gevoed door een ÉPIX Drive 900. Raadpleeg de handleiding van de ÉPIX Drive 900 voor uitgebreide instructies om dit product van stroom te voorzien.

**Koppelen** Aan elk ÉPIX Drive 900-product kunt u tot 18 ÉPIX Bar Strip-producten aansluiten. Dit aantal niet overschrijden.



**Om onnodige slijtage te elimineren en zijn levensduur te verlengen, gedurende perioden wanneer de ÉPIX Drive 900 niet wordt gebruikt, moet u het van de stroom afsluiten door een aardlekschakelaar om te zetten of door het te ontkoppelen**

**Gecodeerde-Pulsbreedte-modulatie** Dit product bevat Scrambled-PWM (S-PWM)-technologie, die de pulsbreedten van de meerkleurige leds desynchroniseert. Dit zorgt ervoor dat er altijd enige led-opbrengst is, dat flikkeringen verminderen en dat dezelfde grijswaardenprestaties gehandhaafd worden.

**Montage** Lees voor montage van dit product de [Veiligheidsvoorschriften](#). Gebruik ten minste één montagepunt per product. Controleer of de montageklemmen het gewicht van het product kunnen dragen. Ga voor onze CHAUVET Professional-serie montageklemmen naar <http://trusst.com/products/>.

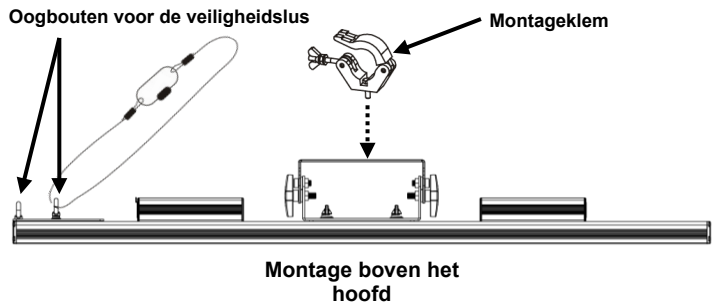

- Verticale montage-instructies**
1. Bevestig de klem aan de montagebeugel.
  2. Bevestig de klem aan de gewenste constructie of oppervlak.
  3. Bevestig een veiligheidskabel aan het veiligheidsoogje van het product.

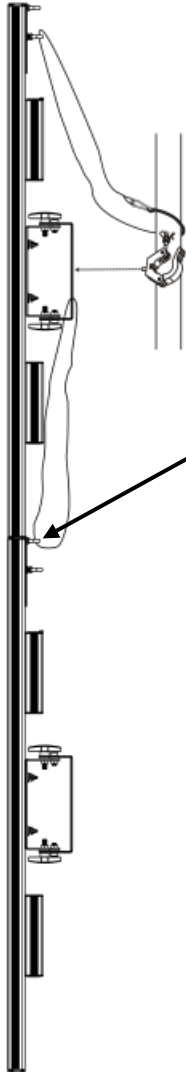

Wanneer 4 producten verticaal opgehangen worden, moet de veiligheidskabel van de beugel van het ene product worden bevestigd aan het veiligheidsoogje van het volgende product,



Bevestig bij het verticaal hangen nooit meer dan 4 producten bij elkaar.

### Bevestigings instructies in serie

De ÉPIX Strip Tour kan in een eind-tot-eind formatie worden bevestigd om een strook te creëren van tot 4 meter lang vanaf slechts één bevestigingspunt. Sluit niet meer dan 4 ÉPIX Strip Tours op een rij aan wanneer ze verticaal hangen.

1. Maak de 2 bevestigingsoogbouten los.
2. Schuif de verbindingsbeugel naar buiten totdat het stopt en maak de oogbout zo dicht mogelijk bij het midden van het product vast.
3. Schuif de tweede ÉPIX Strip Tour in de verbindingsbeugel en draai de overgebleven oogbout aan.
4. Bevestig de veiligheidskabel zoals is afgebeeld in fig. 3.

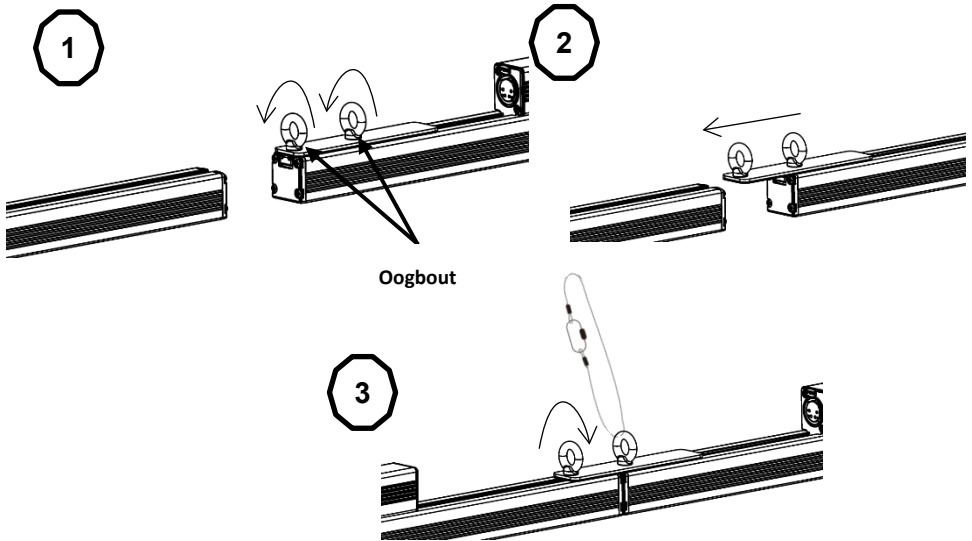

**i** Zorg ervoor dat u de veiligheidskabels als laatste installeert wanneer u het product in serie bevestigt.

## Technische Specificaties

Afmetingen en gewicht	<b>Lengte</b>	<b>Breedte</b>	<b>Lengte</b>	<b>Gewicht</b>
	1000 mm	120 mm	30 mm	1,56 kg
<b>Let op:</b> Afmetingen in inches moeten worden afgerond naar de dichtstbijzijnde decimaal				
Elektrisch	<b>Stroomvoeding</b>		<b>Bereik</b>	
	ÉPIX Drive 900		100–240 VAC, 50/60 Hz	
	<b>Parameter</b>	<b>120 V, 60 Hz</b>	<b>208 V 60 HZ</b>	<b>230 V, 50 Hz</b>
	Verbruik	17 W	17 W	17 W
	In gebruik	0,14 A	0,08 A	0,07 A
	Vermogen	48 VDC		
	<b>I/O</b>		<b>Ingang/uitgang</b>	
	Aansluitingspoort		4-pins XLR	
	Snoerstekker		4-pins XLR	
	Power Linking	<b>Max. per Epix Drive 900</b>		
	18			
Lichtbron	<b>Type</b>		<b>Levensduur</b>	
	LED		50.000 uur	
	<b>Kleur</b>		<b>Aantal/pixels</b>	
	Driekleurig SMD 5050 LED's		50	
Fotometrie	<b>Parameter</b>	<b>Stealthfilter</b>	<b>Frostfilter</b>	<b>Domefilter</b>
	Verlichting	267 NITS	1,094 NITS	701 NITS
	Pixelpitch	20 mm		
	Verversingssnelheid	4700 Hz		
	Kijkhoek	125°	125°	180°
Thermisch	<b>Max. externe temperatuur</b>		<b>Koelsysteem</b>	
	45 °C		Convector	
Gegevensaansluitingen	<b>I/O-stekkers</b>	<b>Kanaalbereik</b>		
	4-pins XLR	Kling-Net	Bepaald door ArKaos MediaMaster-software	
		Art-Net/sACN	150 kanalen elk	
Bestellen	<b>Productnaam</b>	<b>Artikelcode</b>	<b>UPC Nummer</b>	
	ÉPIX Strip Tour	03091139	781462214876	
	Dome-accessoire	03091142	781462214906	

## Contact Us

General Information	Technical Support
<b>Chauvet World Headquarters</b>	
Address: 5200 NW 108th Avenue Sunrise, FL 33351 Voice: (954) 577-4455 Toll free: (800) 762-1084	Voice: (844) 393-7575 Email: <a href="mailto:chauvetcs@chauvetlighting.com">chauvetcs@chauvetlighting.com</a>  Website: <a href="http://www.chauvetprofessional.com">www.chauvetprofessional.com</a>
<b>Chauvet Europe Ltd</b>	
Address: Unit 1C Brookhill Road Industrial Estate Pinxton, Nottingham, UK NG16 6NT Voice: +44 (0)1773 511115	Email: <a href="mailto:uktech@chauvetlighting.eu">uktech@chauvetlighting.eu</a>  Website: <a href="http://www.chauvetprofessional.eu">www.chauvetprofessional.eu</a>
<b>Chauvet Europe BVBA</b>	
Address: Stokstraat 18 9770 Kruishoutem Belgium Voice: +32 9 388 93 97	Email: <a href="mailto:BNLtech@chauvetlighting.eu">BNLtech@chauvetlighting.eu</a>  Website: <a href="http://www.chauvetprofessional.eu">www.chauvetprofessional.eu</a>
<b>Chauvet France</b>	
Address: 3, Rue Ampère 91380 Chilly-Mazarin France Voice: +33 1 78 85 33 59	Email: <a href="mailto:FRtech@chauvetlighting.fr">FRtech@chauvetlighting.fr</a>  Website: <a href="http://www.chauvetprofessional.eu">www.chauvetprofessional.eu</a>
<b>Chauvet Germany</b>	
Address: Bruno-Bürger-Str. 11 28759 Bremen Germany Voice: +49 421 62 60 20	Email: <a href="mailto:DEtech@chauvetlighting.de">DEtech@chauvetlighting.de</a>  Website: <a href="http://www.chauvetprofessional.eu">www.chauvetprofessional.eu</a>
<b>Chauvet Mexico</b>	
Address: Av. de las Partidas 34-3B (Entrance by Calle 2) Zona Industrial Lerma Lerma, Mexico C.P. 52000 Voice: +52 (728) 690-2010	Email: <a href="mailto:servicio@chauvet.com.mx">servicio@chauvet.com.mx</a>  Website: <a href="http://www.chauvetprofessional.mx">www.chauvetprofessional.mx</a>

Visit the applicable website above to verify our contact information and instructions to request support. Outside the U.S., United Kingdom, Ireland, Mexico, France, Germany, or Benelux, contact the dealer of record



UL 1573  
CSA C22.2 No. 166  
E113066



RoHS

