

# ÉPIX

## FLEX DRIVE

### Quick Reference Guide

English	EN
Español	ES
Français	FR
Deutsch	DE
Nederlands	NL

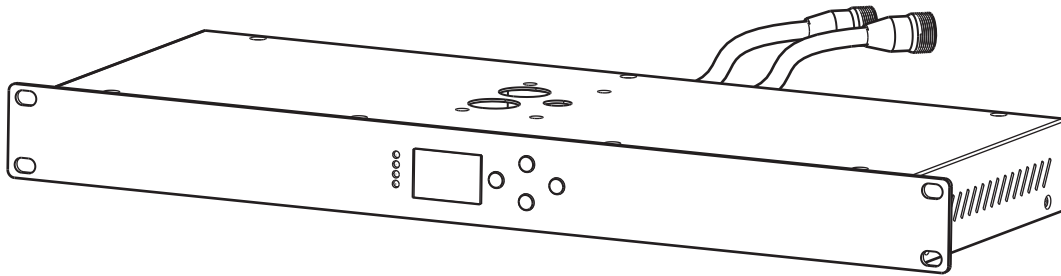

## About This Guide

The ÉPIX Flex Drive Quick Reference Guide (QRG) has basic product information such as connection, mounting, menu options, and control values. Download the User Manual from [www.chauvetprofessional.com](http://www.chauvetprofessional.com) for more details.

### Disclaimer

The information and specifications contained in this QRG are subject to change without notice.

### LIMITED WARRANTY

**FOR WARRANTY REGISTRATION AND COMPLETE TERMS AND CONDITIONS PLEASE VISIT OUR WEBSITE.**

**For Customers in the United States and Mexico:** [www.chauvetlighting.com/warranty-registration](http://www.chauvetlighting.com/warranty-registration).

**For Customers in the United Kingdom, Republic of Ireland, Belgium, the Netherlands, Luxembourg, France, and Germany:** [www.chauvetlighting.eu/warranty-registration](http://www.chauvetlighting.eu/warranty-registration).

Chauvet warrants that this product shall be free from defects in material and workmanship under normal use, for the period specified in, and subject to the exclusions and limitations set forth in the full limited warranty on our website. This warranty extends only to the original purchaser of the product and is not transferable. To exercise rights under this warranty, you must provide proof of purchase in the form of an original sales receipt from an authorized dealer that shows the product name and date of purchase. THERE ARE NO OTHER EXPRESS OR IMPLIED WARRANTIES. This warranty gives you specific legal rights. You may also have other rights that vary from state to state and country to country. This warranty is valid only in the United States, United Kingdom, Republic of Ireland, Belgium, the Netherlands, Luxembourg, France, Germany and Mexico. For warranty terms in other countries, please consult your local distributor.

### Safety Notes

These Safety Notes include important information about installation, use, and maintenance.

- DO NOT open this product. It contains no user-serviceable parts.
- DISCONNECT from power before cleaning or replacing the fuse.
- To eliminate unnecessary wear and improve its lifespan, during periods of non-use completely disconnect the product from power via breaker or by unplugging it.
- CAUTION: When transferring product from extreme temperature environments, (e.g. cold truck to warm humid ballroom) condensation may form on the internal electronics of the product. To avoid causing a failure, allow product to fully acclimate to the surrounding environment before connecting it to power.
- CAUTION: This product's housing may be hot when lights are operating.
- Mount this product in a location with adequate ventilation, at least 20 in (50 cm) from adjacent surfaces.
- DO NOT leave any flammable material within 50 cm of this product while operating or connected to power.
- USE a safety cable when mounting this product overhead.
- DO NOT operate this product outdoors or in any location where dust, excessive heat, water, or humidity may affect it. (IP20)
- DO NOT operate this product if the housing, ports, or cables appear damaged.
- DO NOT connect this product to a dimmer or rheostat.
- Replace the fuse with one of the same type and rating.
- ONLY connect this product to a grounded and protected circuit.
- In the event of a serious operating problem, stop using immediately.
- The maximum ambient temperature is 113 °F (45 °C). Do not operate this product at higher temperatures.

### Contact

Outside the U.S., U.K., Ireland, Benelux, France, Germany, or Mexico, contact your distributor to request support or return a product. Refer to [Contact Us](#) at the end of this QRG for contact information.

### What is Included

- ÉPIX Flex Drive
- Power Cord
- Quick Reference Guide

### AC Power

This product has an auto-ranging power supply that works with an input voltage range of 100 to 240 VAC, 50/60 Hz.

### AC Plug

Connection	Wire (U.S.)	Wire (Europe)	Screw Color
AC Live	Black	Brown	Yellow/Brass
AC Neutral	White	Blue	Silver
AC Ground	Green/Yellow	Green/Yellow	Green



To eliminate wear and improve its lifespan, during periods of non-use completely disconnect the product from power via breaker or by unplugging it.

**Fuse Replacement**

1. Disconnect the product from power.
2. Wedge the tip of a flat-head screwdriver into the slot of the fuse holder.
3. Pry the safety cap out of the housing.
4. Remove the blown fuse from the clip on the front of the safety cap and replace with a fuse of the exact same type and rating.
5. Re-insert the fuse holder and reconnect power.

**Signal Connections**

The ÉPIX Flex Drive can link to a controller or controller software using an ethernet or 5-pin DMX connection. If using other Art-Net™, sACN, or DMX-compatible products with the ÉPIX Flex Drive, they can all be controlled individually on a single network. See the User Manual for information about how to connect and configure the product for these signals.

**Control Personalities**

The ÉPIX Flex Drive uses DMX, Art-Net™, and sACN for its control personalities:

Personality	Channels	Description
17 Channel	17	Dimmer, foreground and background RGB control, strobe, auto programs, program speed, and offset, test mode
34 Channel	17 per output	Enables output ports to be addressed separately for individual 17-channel control
Pixel	720 per ÉPIX Flex 20	Complete pixel control. Only 170 LEDs are accessible by DMX. An ethernet protocol (Art-Net™ or sACN) with multiple universes must be used to access all connected LEDs.

**Art-Net™ Connection**

Art-Net™ is an Ethernet protocol that uses TCP/IP that transfers large amount of DMX512 data using an ethernet connection over a large network. An Art-Net™ protocol document is available from [www.chauvetprofessional.com](http://www.chauvetprofessional.com). Art-Net™ Designed by and Copyright Artistic Licence Holdings Ltd.

**sACN Connection**

Also known as ANSI E1.31, Streaming-ACN is an Ethernet protocol that uses the layering and formatting of Architecture for Control Networks to transport DMX512 data over IP or any other ACN compatible network.

**DMX Connection**

The ÉPIX Flex Drive will work with a DMX controller using a 5-pin DMX data connection. A DMX Primer is available from [www.chauvetprofessional.com](http://www.chauvetprofessional.com).

**RDM (Remote Device Management)**

Remote Device Management, or RDM, is a standard for allowing DMX-enabled devices to communicate bi-directionally along existing DMX cabling. The ÉPIX Flex Drive supports RDM protocol that allows feedback to make changes to menu map options. Download the User Manual from [www.chauvetprofessional.com](http://www.chauvetprofessional.com) for more details.

The ÉPIX Flex Drive also supports RDM over Art-Net™.

**Mounting**

Before mounting this product, read the [Safety Notes](#). Make sure the mounting clamp is capable of supporting the weight of the product. For our CHAUVET Professional line of mounting clamps, go to <http://trusst.com/products>.

**Mounting Diagram**

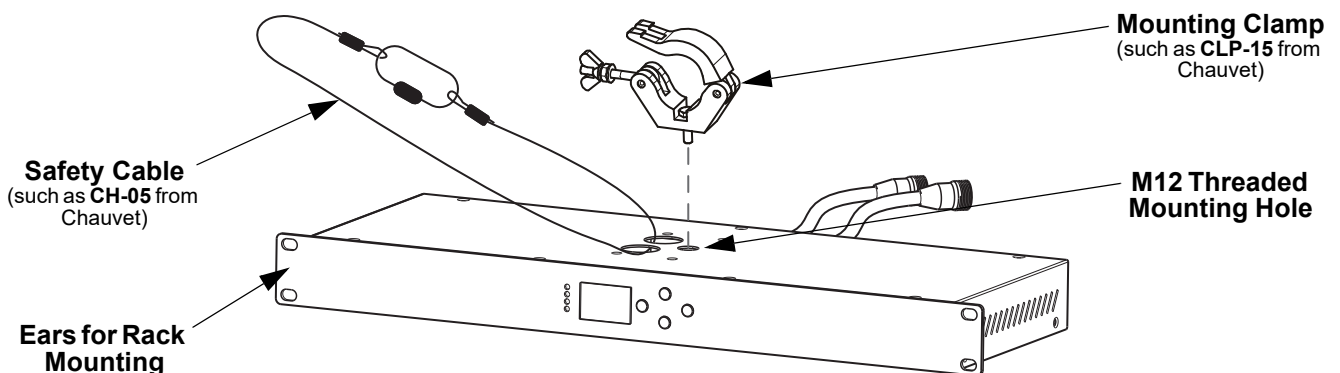

### Connecting ÉPIX Flex Products

The ÉPIX Flex Drive is the power supply for the ÉPIX Flex series of products. Each product must be daisy-chained together in series. This power supply is capable of powering up to 1,920 LEDs (960 from each port).

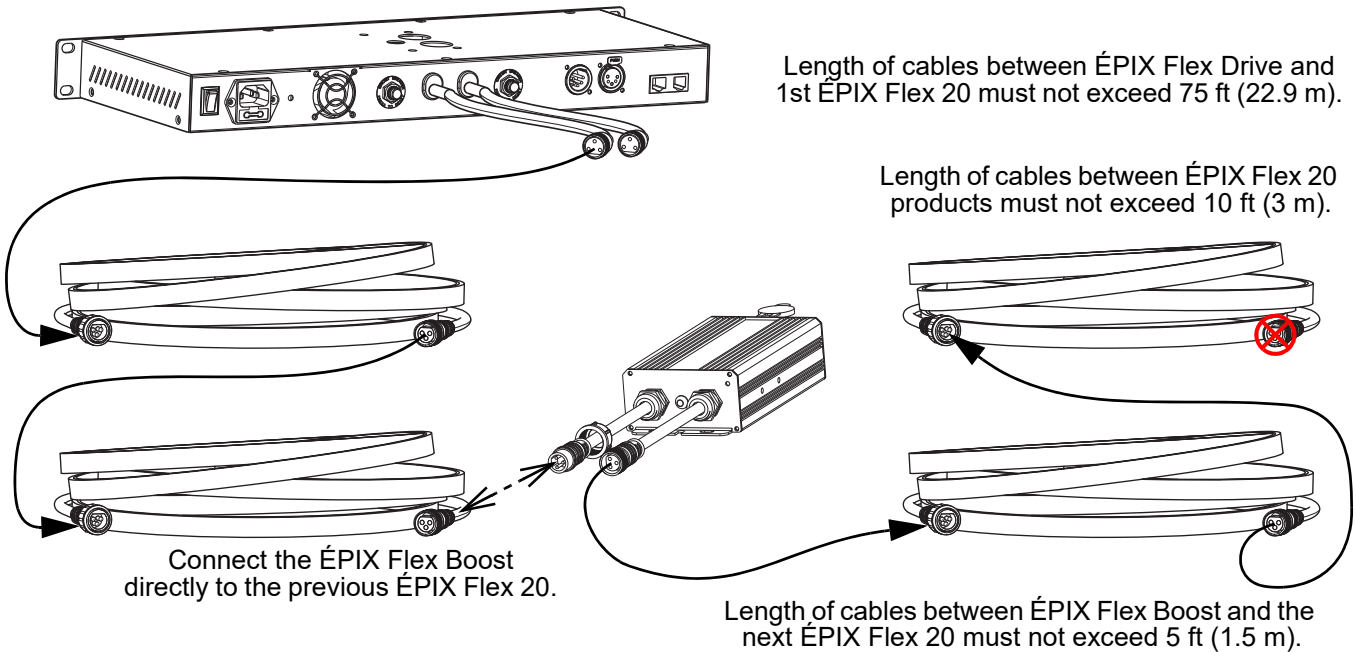

The ÉPIX Flex Drive can support 2 ÉPIX Flex 20 products with each port by itself, for a total of 4 ÉPIX Flex 20 products.

Connect an ÉPIX Flex Boost after the second ÉPIX Flex 20 product on each port to enable the ÉPIX Flex Drive to support an additional 2 ÉPIX Flex 20 products with each port. This increases the total to 8 ÉPIX Flex 20 products (4 per port).

**The recommended connection order from each port of the ÉPIX Flex Drive is as follows:**

1. ÉPIX Flex Drive port
2. ÉPIX Flex 20
3. ÉPIX Flex 20
4. ÉPIX Flex Boost
5. ÉPIX Flex 20
6. ÉPIX Flex 20 (end)

- Make sure the length of cables between each ÉPIX Flex Drive port and the first ÉPIX Flex 20 does not exceed 75 ft (22.9 m).
- Make sure the length of cables between each ÉPIX Flex 20 does not exceed 10 ft (3 m).
- Make sure the ÉPIX Flex Boost is plugged directly into the previous ÉPIX Flex 20.
- Make sure the length of cables between the ÉPIX Flex Boost and the next ÉPIX Flex 20 does not exceed 5 ft (1.5 m).



**Use ONLY CHAUVET Professional cables with the ÉPIX Flex Drive. For our line of cables compatible with the ÉPIX Flex Drive, go to <https://www.chauvetprofessional.com/accessories>.**

ÉPIX Flex Products Flowchart

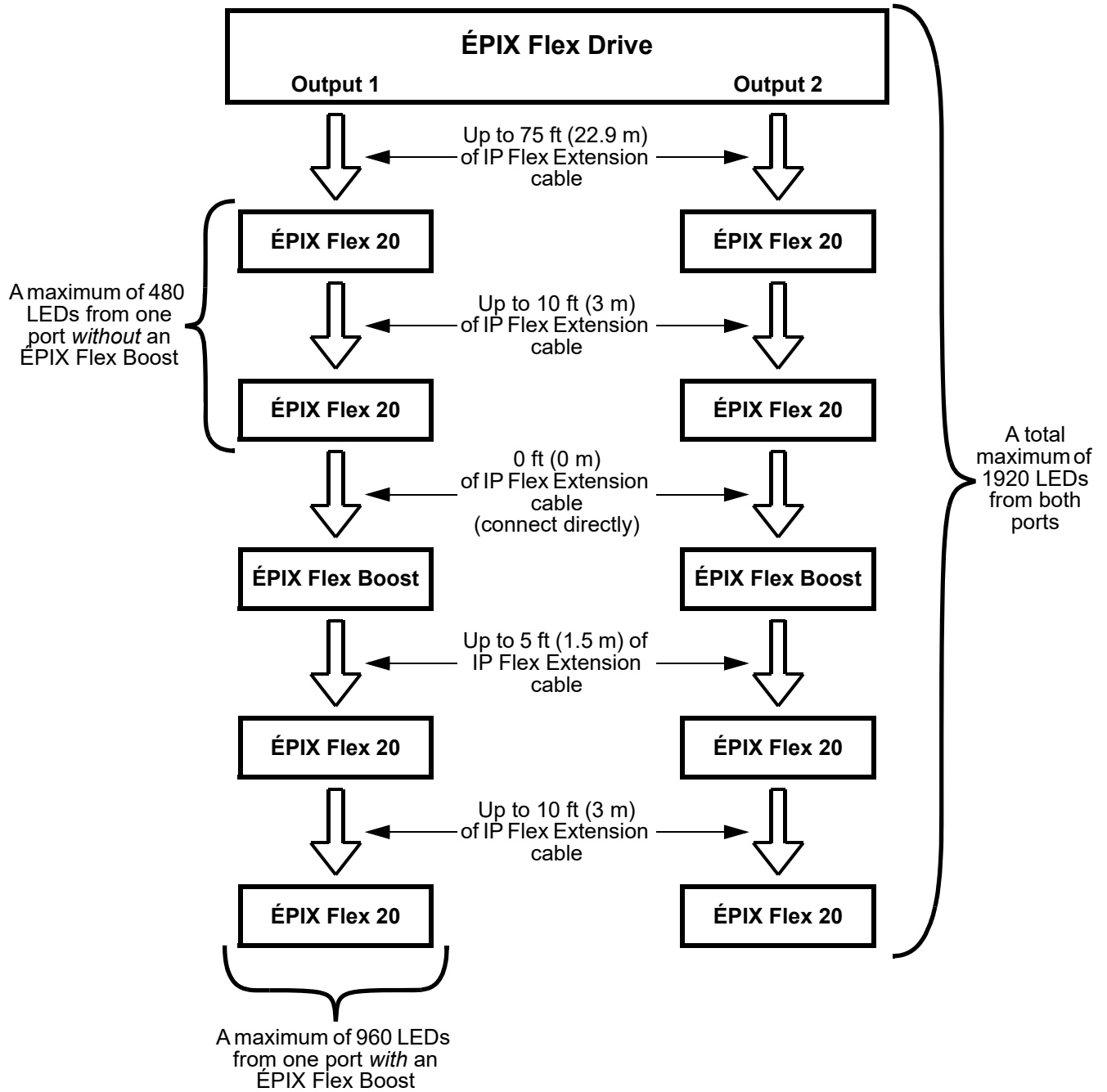

Control Panel Description

Button	Function
<MENU>	Exits from the current menu or function
<UP>	Navigates upwards through the menu list and increases the numeric value when in a function
<DOWN>	Navigates downwards through the menu list and decreases the numeric value when in a function
<ENTER>	Enables the currently displayed menu or sets the currently selected value into the selected function

## Menu Map

Refer to the ÉPIX Flex Drive product page on [www.chauvetprofessional.com](http://www.chauvetprofessional.com) for the latest menu map.

Main Level	Programming Levels			Description	
1. Operating Mode	1. Standalone			Selects the control protocol	
	2. Art-Net				
	3. sACN				
	4. DMX				
2. Personality	1. 17 Channel			Sets the control personality (see <a href="#">Control Personalities</a> )	
	2. 34 Channel				
	3. Pixel				
3. Port Setup	1. Output 1	1. DMX Start Address	1–496	Sets the starting address for Output 1	
		2. Network Universe	0–256	Sets the lowest of the consecutive universes to which Output 1 is assigned (range determined by Operating Mode)	
		3. LED Quantity	1–960	Sets the number of LEDs controlled by Output 1	
	2. Output 2	1. DMX Start Address	1–496	Sets the starting address for Output 2 in 34 Channel mode and Pixel mode	
		2. Network Universe	0–256	Sets the lowest of the consecutive universes to which Output 2 is assigned (range determined by Operating Mode)	
		3. LED Quantity	1–960	Sets the number of LEDs controlled by Output 2	
4. Set IP Mode	1. Manual IP	_ _ _ . _ _ _ . _ _ _ . _ _ _		Sets a custom IP address (0–255)	
	2. Static IP			Sets a preset IP address	
5. Set Netmask	A. 255.000.000.000			Sets the net mask	
	B. 255.255.000.000				
	C. 255.255.255.000				
6. Standalone Mode	1. User Color	1. Red:	000–255	Combine red, green, and blue to make a custom color	
		2. Green:			
		3. Blue:			
	2. Preset Color	1. Red			Preset static colors
		2. Green			
		3. Blue			
		4. Cyan			
		5. Magenta			
		6. Yellow			
	3. Automatic	1. Program:	000–042	Selects an automatic program	
2. Speed:		000–100	Sets the automatic program speed		
7. Set LCD Backlight	On			Display backlight always on	
	30s			Turns off display backlight after 30 seconds of inactivity	
8. Set Display	Normal			Rotates display 180°	
	Inverted				
9. Factory Reset	NO			Resets the product to factory defaults	
	YES				
10. Fixture UID	_ _ _ _ _			Shows product UID	
11. Firmware Version	B _ _ V _ _ _ _			Shows current firmware version	

**Control Values**
**17 Channel/34 Channel**

Channel	Function	Value	Percent/Setting
1	Master Dimmer	000 ⇔ 255	0–100%
2	Foreground Red	000 ⇔ 255	0–100%
3	Foreground Green	000 ⇔ 255	0–100%
4	Foreground Blue	000 ⇔ 255	0–100%
5	Foreground Strobe	000 ⇔ 010	No function
		011 ⇔ 050	Strobe, slow to fast
		051 ⇔ 090	Random strobe, slow to fast
		091 ⇔ 140	Synchronized random strobe, slow to fast
		141 ⇔ 255	Reserved for future use
6	Background Red	000 ⇔ 255	0–100%
7	Background Green	000 ⇔ 255	0–100%
8	Background Blue	000 ⇔ 255	0–100%
9	Background Strobe	000 ⇔ 010	No function
		011 ⇔ 050	Strobe, slow to fast
		051 ⇔ 090	Random strobe, slow to fast
		091 ⇔ 140	Synchronized random strobe, slow to fast
		141 ⇔ 255	Reserved for future use
10	Foreground Program	000	No function
		001 ⇔ 020	Automatic program 0
		021 ⇔ 040	Automatic program 1
		041 ⇔ 060	Automatic program 2
		061 ⇔ 065	Automatic program 3
		066 ⇔ 080	Multi-color program
		081 ⇔ 100	Color fade program 1
		101 ⇔ 120	Color fade program 2
		121 ⇔ 140	Color fade program 3
141 ⇔ 255	Reserved for future use		
11	Foreground Speed	000 ⇔ 255	Foreground program speed, slow to fast
12	Foreground Offset	000 ⇔ 255	Foreground program offset delay, short to long
13	Background Program	000	No function
		001 ⇔ 020	Automatic program 0
		021 ⇔ 040	Automatic program 1
		041 ⇔ 060	Automatic program 2
		061 ⇔ 065	Automatic program 3
066 ⇔ 255	Reserved for future use		
14	Background Speed	000 ⇔ 255	Background program speed, slow to fast
15	Background Offset	000 ⇔ 255	Background program offset delay, short to long
16	No Function	000 ⇔ 255	No function

Channel	Function	Value	Percent/Setting
17	Test Mode	000 ⇔ 020	No function
		021 ⇔ 030	Test 1 (white)
		031 ⇔ 040	Test 2 (color fade)
		041 ⇔ 050	Test 3 (color scroll)
		051 ⇔ 060	Test 4 (red)
		061 ⇔ 070	Test 5 (green)
		071 ⇔ 080	Test 6 (blue)
		081 ⇔ 255	Reserved for future use



- 34 Channel mode is identical to 17 Channel mode.
- In 17 Channel mode, Output 2 is addressed the same as Output 1.
- In 34 Channel mode, Output 2 can be addressed separately from Output 1.

**Pixel**

Channel	Function	Value	Percent/Setting
1	Red 1	000 ⇔ 255	0–100%
2	Green 1	000 ⇔ 255	0–100%
3	Blue 1	000 ⇔ 255	0–100%
4	Red 2	000 ⇔ 255	0–100%
5	Green 2	000 ⇔ 255	0–100%
6	Blue 2	000 ⇔ 255	0–100%
...	...	...	...
505	Red 169	000 ⇔ 255	0–100%
506	Green 169	000 ⇔ 255	0–100%
507	Blue 169	000 ⇔ 255	0–100%
508	Red 170	000 ⇔ 255	0–100%
509	Green 170	000 ⇔ 255	0–100%
510	Blue 170	000 ⇔ 255	0–100%
511	Red 171	000 ⇔ 255	0–100% (not accessible by DMX)
512	Green 171	000 ⇔ 255	0–100% (not accessible by DMX)



- Only 170 LEDs are accessible by DMX in Pixel mode.
- An ethernet protocol (Art-Net™ or sACN) with multiple universes must be used to access all connected LEDs in Pixel mode.

## Acerca de Esta Guía

La Guía de Referencia Rápida (GRR) del ÉPIX Flex Drive contiene información básica sobre el producto, como montaje, opciones de menú y valores DMX. Descargue el Manual de Usuario de [www.chauvetprofessional.com](http://www.chauvetprofessional.com) para información más detallada.

## Exención de Responsabilidad

La información y especificaciones contenidas en esta GRR están sujetas a cambio sin previo aviso.

## GARANTÍA LIMITADA

**PARA VER EL REGISTRO DE GARANTÍA Y LOS TÉRMINOS Y CONDICIONES COMPLETOS, VISITE NUESTRO SITIO WEB.**

**Para clientes en los Estados Unidos y México:** [www.chauvetlighting.com/warranty-registration](http://www.chauvetlighting.com/warranty-registration).

**Para clientes en Reino Unido, República de Irlanda, Bélgica, Países Bajos, Luxemburgo, Francia y Alemania:** [www.chauvetlighting.eu/warranty-registration](http://www.chauvetlighting.eu/warranty-registration).

Chauvet garantiza que este producto estará libre de defectos de material y mano de obra en condiciones de uso normales, durante el periodo especificado, sujeto siempre a las exclusiones y limitaciones establecidas en la garantía limitada completa de nuestro sitio web. Esta garantía se concede únicamente al comprador original del producto y no es transferible. Para ejercer los derechos que otorga esta garantía, usted debe proporcionar una prueba de compra en forma de un recibo de compra original, expedido por un distribuidor autorizado, donde figure el nombre del producto y la fecha de compra. **NO EXISTEN OTRAS GARANTÍAS EXPRESAS NI IMPLÍCITAS.** Esta garantía le otorga derechos legales específicos. Es posible que a usted le asistan otros derechos, que variarán dependiendo del estado o del país. Esta garantía solamente es válida en los Estados Unidos, Reino Unido, República de Irlanda, Bélgica, Países Bajos, Luxemburgo, Francia, Alemania y México. Para conocer los términos de garantía en otros países, consulte a su distribuidor local.

## Notas de Seguridad

Estas notas de seguridad incluyen información importante sobre el montaje, uso y mantenimiento.

- NO abra este producto. No contiene ninguna pieza reparable por el usuario.
- Desconecte siempre de la alimentación antes de la limpieza o sustitución del fusible.
- Para evitar un desgaste innecesario y para alargar su vida útil, desconecte completamente el producto de la alimentación mediante el interruptor o desenchufándolo durante periodos en que no se use.
- CUIDADO: cuando traslade el producto entre ambientes de temperatura extrema (p. ej., desde un camión frío a una sala de fiestas húmeda y caliente) se puede formar condensación en la electrónica interna del producto. Para evitar que se produzca un fallo, deje que el producto se aclimate totalmente al entorno antes de conectar la alimentación.
- CUIDADO: la carcasa de este producto puede estar caliente cuando las luces están en funcionamiento.
- Monte este producto en una ubicación con ventilación adecuada, al menos a 20 in (50 cm) de superficies adyacentes.
- NO deje ningún material inflamable a menos de 50 cm de este producto mientras esté funcionando o conectado a la alimentación.
- USE un cable de seguridad cuando monte este producto en lo alto.
- NO ponga en funcionamiento este producto en el exterior o en cualquier ubicación en la que el polvo, calor excesivo, agua o humedad puedan afectarlo. (IP20)
- NO ponga en funcionamiento este producto si la carcasa, puertos o cables parecen dañados.
- NO conecte este producto a un atenuador o reostato.
- Sustituya el fusible con uno del mismo tipo y categoría.
- Conecte este producto SOLO a un circuito con toma de tierra y protegido.
- En caso de un problema grave de funcionamiento, deje de usarlo inmediatamente.
- La temperatura ambiente máxima es de 113 °F (45 °C). No haga funcionar este producto a temperaturas más altas.

## Contacto

Fuera de EE. UU., Reino Unido, Irlanda, Benelux, Francia, Alemania o México póngase en contacto con su distribuidor para solicitar asistencia o devolver un producto. Consulte [Contact Us](#) al final de este GRR para información de contacto.

## Qué va Incluido

- ÉPIX Flex Drive
- Cable de alimentación
- Guía de Referencia Rápida

## Corriente Alterna

Este producto tiene una fuente de alimentación con detección automática que puede funcionar con un rango de tensión de entrada de 100 a 240 VCA, 50/60 Hz.

## Enchufe CA

Conexión	Cable (EE.UU.)	Cable (Europa)	Color del tornillo
CA Cargado	Negro	Marrón	Amarillo/Latón
CA Neutro	Blanco	Azul	Plata
CA Tierra	Verde/Amarillo	Verde/Amarillo	Verde



**Para evitar un desgaste innecesario y alargar su vida útil, desconecte complemente el producto de la alimentación, mediante el interruptor o desenchufándolo, durante los periodos en los que no se use.**

### Sustitución del fusible

1. Desconecte el producto de la alimentación.
2. Haga cuña con la punta de un destornillador plano en la ranura del portafusibles.
3. Saque la tapa de seguridad de la carcasa.
4. Quite el fusible fundido de la sujeción en la parte frontal de la tapa de seguridad y sustituya el fusible con otro del mismo tipo y categoría.
5. Vuelva a insertar el portafusibles y conecte de nuevo la alimentación.

### Conexiones de señal

Puede enlazar el ÉPIX Flex Drive a un controlador o software controlador usando una conexión DMX de 5 pines o una conexión Ethernet. Si está usando otros productos compatibles con Art-Net™, sACN o DMX con el ÉPIX Flex Drive, puede controlar cada uno individualmente en una sola red. Consulte el Manual de usuario para obtener información sobre cómo conectar y configurar el producto para estas señales.

### Personalidades de control

El ÉPIX Flex Drive utiliza DMX, Art-Net™ y sACN para sus personalidades de control:

Personalidad	Canales	Descripción
17 Channel	17	Atenuador, control de RGB de primer plano y de segundo plano, estroboscopio, programas automáticos, velocidad de programa y offset, modo de prueba
34 Channel	17 por salida	Habilita que se pueda asignar dirección a los puertos de salida de forma independiente para control individual de 17 canales
Pixel	720 por ÉPIX Flex 20	Control de píxel completo. Solo 170 LED son accesibles por DMX. Es necesario utilizar un protocolo Ethernet (Art-Net™ o sACN) con múltiples universos para acceder a todos los LED conectados.

### Conexión Art-Net™

Art-Net™ es un protocolo Ethernet que utiliza TCP/IP para transferir gran cantidad de datos DMX512 usando una conexión ethernet sobre una red de gran tamaño. Hay disponible un documento sobre el protocolo Art-Net™ desde [www.chauvetprofessional.com](http://www.chauvetprofessional.com).

Art-Net™ diseñado y copyright por Artistic Licence Holdings Ltd.

### Conexión sACN

También conocido como ANSI E1.31, el streaming ACN es un protocolo Ethernet que usa las capas y formato de Architecture for Control Networks (arquitectura para redes de control) para transportar datos DMX512 sobre IP o cualquier otra red compatible con ACN.

### Conexión DMX

El ÉPIX Flex Drive funcionará con un controlador DMX usando una conexión serie DMX de 5 pines. Hay un Manual DMX disponible en [www.chauvetprofessional.com](http://www.chauvetprofessional.com).

### RDM (gestión remota del dispositivo)

Remote Device Management (gestión remota del dispositivo) o RDM, es un estándar que permite a los dispositivos con capacidad DMX una comunicación bidireccional por un cableado DMX existente. El ÉPIX Flex Drive admite protocolo RDM, que posibilita información para supervisar cambiar las opciones del mapa de menú. Descargue el manual de usuario de [www.chauvetprofessional.com](http://www.chauvetprofessional.com) para una información más detallada.

El ÉPIX Flex Drive también es compatible con RDM a través de Art-Net™.

### Montaje

Antes de montar este producto, lea las [Notas de Seguridad](#). Asegúrese de que las abrazaderas de montaje son capaces de soportar el peso del producto. Para nuestra línea de abrazaderas de montaje CHAUVET Professional, visite <http://trusst.com/products>.

### Diagrama de montaje

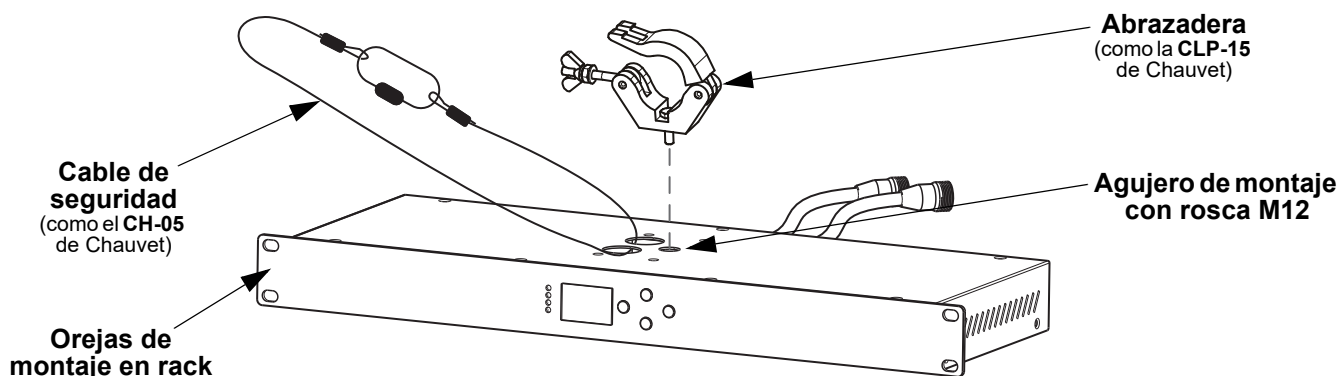

## Conexión de productos ÉPIX Flex

El ÉPIX Flex Drive es la fuente de alimentación para la serie de productos ÉPIX Flex. Cada producto se debe alimentar en cadena en serie. Esta fuente de alimentación es capaz de alimentar hasta 1.920 LED (960 desde cada puerto).

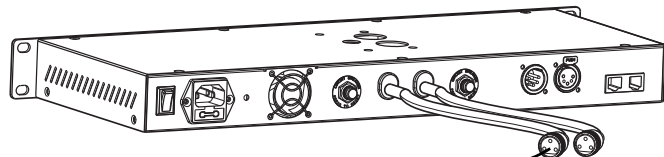

La longitud de los cables entre el ÉPIX Flex Drive y el primer ÉPIX Flex 20 no debe superar los 22,9 m (75').

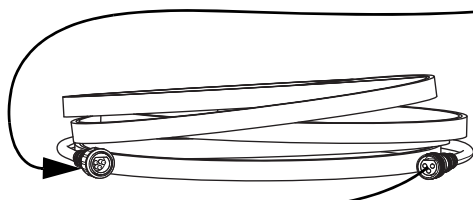

La longitud de los cables entre los productos ÉPIX Flex 20 no debe superar los 3 m (10').

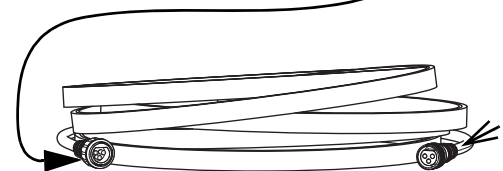

Conecte el ÉPIX Flex Boost directamente al ÉPIX Flex 20 anterior.

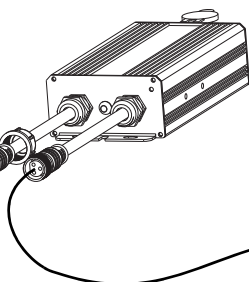

La longitud de los cables entre el ÉPIX Flex Boost y el siguiente ÉPIX Flex 20 no debe superar los 1,5 m (5').

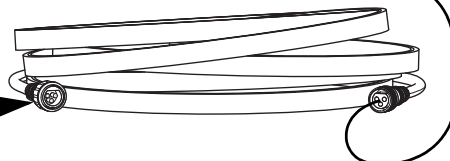
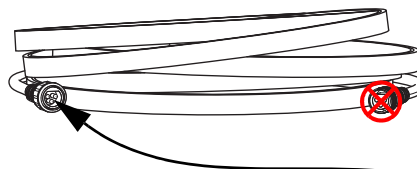

El ÉPIX Flex Drive puede admitir 2 productos ÉPIX Flex 20 con cada puerto por sí mismo, para un total de 4 productos ÉPIX Flex 20.

Conecte un ÉPIX Flex Boost después del segundo producto ÉPIX Flex 20 en cada puerto para que el ÉPIX Flex Drive pueda admitir 2 productos ÉPIX Flex 20 adicionales con cada puerto. Esto aumenta el total a 8 productos ÉPIX Flex 20 (4 por puerto).

**El orden de conexión recomendado desde cada puerto del ÉPIX Flex Drive es el siguiente:**

1. Puerto del ÉPIX Flex Drive
2. ÉPIX Flex 20
3. ÉPIX Flex 20
4. ÉPIX Flex Boost
5. ÉPIX Flex 20
6. ÉPIX Flex 20 (final)

- Asegúrese de que la longitud de los cables entre cada puerto del ÉPIX Flex Drive y el siguiente ÉPIX Flex 20 no supere los 22,9 m (75').
- Asegúrese de que la longitud de los cables entre cada ÉPIX Flex 20 no supere los 3 m (10').
- Asegúrese de que el ÉPIX Flex Boost esté conectado directamente al ÉPIX Flex 20 anterior.
- Asegúrese de que la longitud de los cables entre el ÉPIX Flex Boost y el siguiente ÉPIX Flex 20 no supere los 1,5 m (5').



Utilice **EXCLUSIVAMENTE** cables CHAUVET Professional con el ÉPIX Flex Drive. Para conocer nuestra línea de cables compatibles con el ÉPIX Flex Drive, visite <https://www.chauvetprofessional.com/accessories>.

Diagrama de flujo de productos ÉPIX Flex

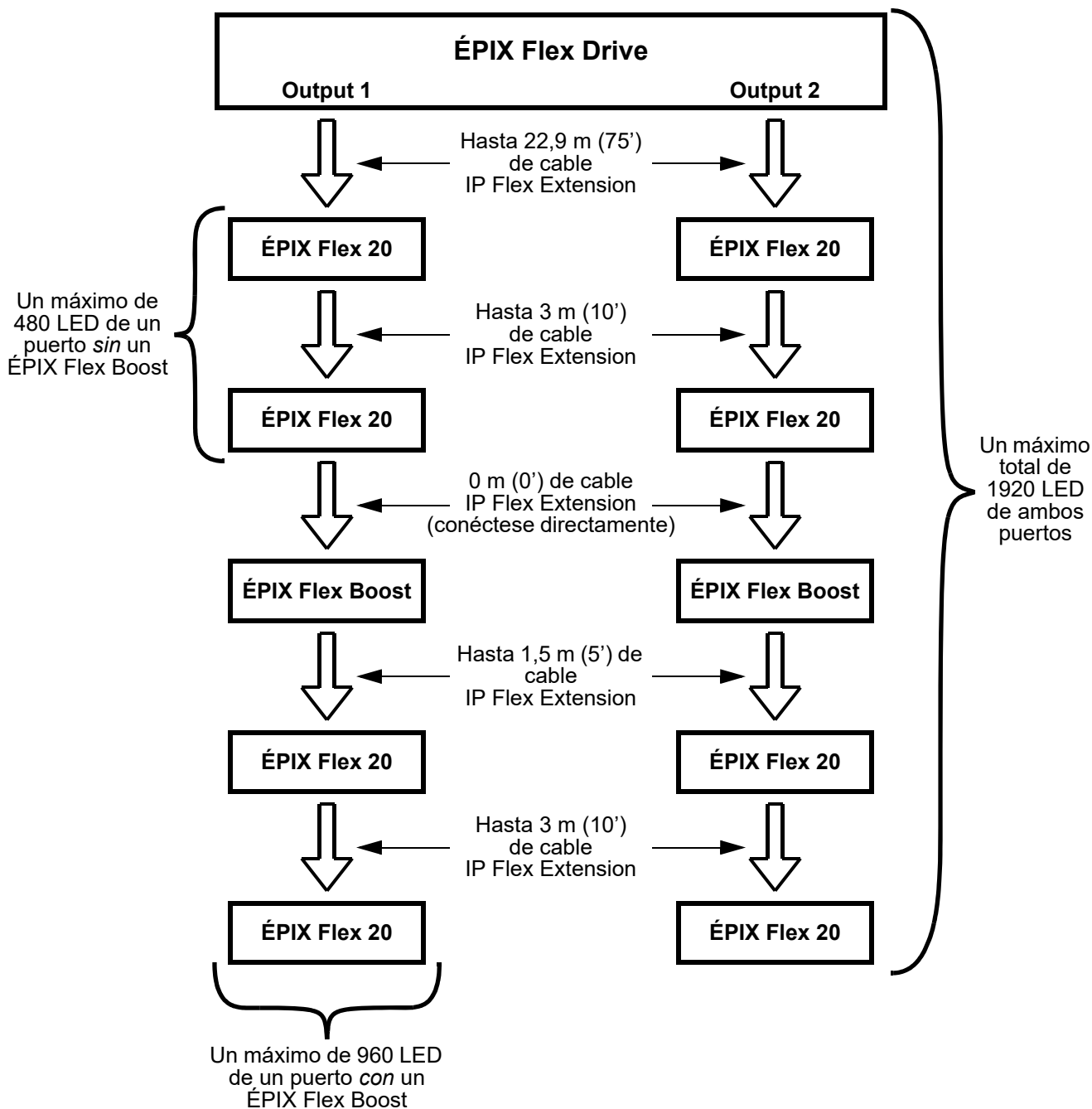

Descripción del Panel de Control

Botón	Función
<MENU>	Sale del menú o función actual
<UP>	Habilita el menú actualmente en pantalla o configura el valor seleccionado actualmente dentro de la función seleccionada
<DOWN>	Navega hacia arriba por la lista de menú o aumenta el valor numérico cuando está en una función
<ENTER>	Navega hacia abajo por la lista de menú o disminuye el valor numérico cuando está en una función

## Mapa de Menú

Consulte la página del producto ÉPIX Flex Drive en [www.chauvetprofessional.com](http://www.chauvetprofessional.com) para ver el último mapa de menú.

Nivel principal	Niveles de Programación			Descripción	
1. Operating Mode	1. Standalone			Selecciona el protocolo de control	
	2. Art-Net				
	3. sACN				
	4. DMX				
2. Personality	1. 17 Channel			Establece la personalidad de control (ver <a href="#">Personalidades de control</a> )	
	2. 34 Channel				
	3. Pixel				
3. Port Setup	1. Output 1	1. DMX Start Address	1–496	Establece la dirección de inicio para la Output 1	
		2. Network Universe	0–256	Establece el más bajo de los universos consecutivos al que se asigna la Output 1 (rango determinado por el Operating Mode)	
		3. LED Quantity	1–960	Establece el número de LED controlados por la Output 1	
	2. Output 2	1. DMX Start Address	1–496	Establece la dirección de inicio para la Output 2 en el modo 34 Channel en el modo Pixel	
		2. Network Universe	0–256	Establece el más bajo de los universos consecutivos al que se asigna la Output 2 (rango determinado por el Operating Mode)	
		3. LED Quantity	1–960	Establece el número de LED controlados por la Output 2	
4. Set IP Mode	1. Manual IP	-----		Establece una dirección IP personalizada (0–255)	
	2. Static IP			Establece una dirección IP preconfigurada	
5. Set Netmask	A. 255.000.000.000			Establece la máscara de red	
	B. 255.255.000.000				
	C. 255.255.255.000				
6. Standalone Mode	1. User Color	1. Red:	000–255	Combina rojo, verde y azul para formar un color personalizado	
		2. Green:			
		3. Blue:			
	2. Preset Color	1. Red			Colores estáticos preconfigurados
		2. Green			
		3. Blue			
		4. Cyan			
		5. Magenta			
		6. Yellow			
3. Automatic	1. Program:	000–042	Selecciona un programa automático		
	2. Speed:	000–100	Establece la velocidad del programa automático		
7. Set LCD Backlight	On			Iluminación de la pantalla siempre encendida	
	30s			Apaga la retroiluminación de la pantalla tras 30 segundos de inactividad	
8. Set Display	Normal			Rota la pantalla 180°	
	Inverted				
9. Factory Reset	NO			Restablece el producto a los valores de fábrica	
	YES				
10. Fixture UID	-----			Muestra el identificador único del dispositivo	
11. Firmware Version	B._. V._.-._.			Muestra la versión actual de firmware	

Valores de Control

17 Channel/34 Channel

Canal	Función	Valor	Porcentaje/Configuración
1	Atenuador maestro	000 ⇔ 255	0–100%
2	Rojo en primer plano	000 ⇔ 255	0–100%
3	Verde en primer plano	000 ⇔ 255	0–100%
4	Azul en primer plano	000 ⇔ 255	0–100%
5	Estroboscopio en primer plano	000 ⇔ 010	Sin función
		011 ⇔ 050	Estroboscopio, lento a rápido
		051 ⇔ 090	Estroboscopio aleatorio, lento a rápido
		091 ⇔ 140	Estroboscopio aleatorio sincronizado, lento a rápido
		141 ⇔ 255	Reservado para uso futuro
6	Fondo rojo	000 ⇔ 255	0–100%
7	Fondo verde	000 ⇔ 255	0–100%
8	Fondo azul	000 ⇔ 255	0–100%
9	Fondo estroboscopio	000 ⇔ 010	Sin función
		011 ⇔ 050	Estroboscopio, lento a rápido
		051 ⇔ 090	Estroboscopio aleatorio, lento a rápido
		091 ⇔ 140	Estroboscopio aleatorio sincronizado, lento a rápido
		141 ⇔ 255	Reservado para uso futuro
10	Programa en primer plano	000	Sin función
		001 ⇔ 020	Programa automático 0
		021 ⇔ 040	Programa automático 1
		041 ⇔ 060	Programa automático 2
		061 ⇔ 065	Programa automático 3
		066 ⇔ 080	Programa multicolor
		081 ⇔ 100	Programa de fade de color 1
		101 ⇔ 120	Programa de fade de color 2
		121 ⇔ 140	Programa de fade de color 3
141 ⇔ 255	Reservado para uso futuro		
11	Velocidad en primer plano	000 ⇔ 255	Velocidad del programa en primer plano, lento a rápido
12	Offset en primer plano	000 ⇔ 255	Retardo del offset del programa en primer plano, corto a largo
13	Programa de fondo	000	Sin función
		001 ⇔ 020	Programa automático 0
		021 ⇔ 040	Programa automático 1
		041 ⇔ 060	Programa automático 2
		061 ⇔ 065	Programa automático 3
		066 ⇔ 255	Reservado para uso futuro
14	Velocidad de fondo	000 ⇔ 255	Velocidad del programa de fondo, lento a rápido
15	Offset de fondo	000 ⇔ 255	Retardo del offset del programa de fondo, corto a largo
16	Sin función	000 ⇔ 255	Sin función
17	Modo de prueba	000 ⇔ 020	Sin función
		021 ⇔ 030	Prueba 1 (blanco)
		031 ⇔ 040	Prueba 2 (fade de color)
		041 ⇔ 050	Prueba 3 (recorrido de color)
		051 ⇔ 060	Prueba 4 (rojo)
		061 ⇔ 070	Prueba 5 (verde)
		071 ⇔ 080	Prueba 6 (azul)
		081 ⇔ 255	Reservado para uso futuro



- El modo 34 Channel es idéntico al modo 17 Channel.
- En el modo 17 Channel, Output 2 recibe la misma dirección que Output 1.
- En el modo 34 Channel, Output 2 se le puede asignar una dirección independiente de Output 1.

**Pixel**

Canal	Función	Valor	Porcentaje/Configuración
1	Rojo 1	000 ⇔ 255	0–100%
2	Verde 1	000 ⇔ 255	0–100%
3	Azul 1	000 ⇔ 255	0–100%
4	Rojo 2	000 ⇔ 255	0–100%
5	Verde 2	000 ⇔ 255	0–100%
6	Azul 2	000 ⇔ 255	0–100%
...	...	...	...
505	Rojo 169	000 ⇔ 255	0–100%
506	Verde 169	000 ⇔ 255	0–100%
507	Azul 169	000 ⇔ 255	0–100%
508	Rojo 170	000 ⇔ 255	0–100%
509	Verde 170	000 ⇔ 255	0–100%
510	Azul 170	000 ⇔ 255	0–100%
511	Rojo 171	000 ⇔ 255	0–100% (no accesible por DMX)
512	Verde 171	000 ⇔ 255	0–100% (no accesible por DMX)



- Solo 170 LED son accesibles por DMX en el modo Pixel.
- Es necesario utilizar un protocolo Ethernet (Art-Net™ o sACN) con múltiples universos para acceder a todos los LED conectados en modo Pixel.

## À Propos de ce Manuel

Le Manuel de Référence du ÉPIX Flex Drive (MdR) reprend des informations de base sur cet appareil notamment en matière de connexions, montage, options de menu et valeurs DMX. Télécharger le Manuel d'Utilisation sur [www.chauvetprofessional.com](http://www.chauvetprofessional.com) pour de plus amples informations.

### Clause de Non-Responsabilité

Les informations et caractéristiques contenues dans ce manuel sont sujettes à changement sans préavis.

### GARANTIE LIMITÉE

**VEUILLEZ VISITER NOTRE SITE INTERNET POUR CONSULTER LES MODALITÉS D'ENREGISTREMENT DE LA GARANTIE ET LES CONDITIONS GÉNÉRALES COMPLÈTES.**

Pour les clients aux États-Unis et au Mexique: [www.chauvetlighting.com/warranty-registration](http://www.chauvetlighting.com/warranty-registration).

Pour les clients du Royaume-Uni, de la République d'Irlande, de la Belgique, des Pays-Bas, du Luxembourg, de la France et de l'Allemagne: [www.chauvetlighting.eu/warranty-registration](http://www.chauvetlighting.eu/warranty-registration).

Chauvet garantit que cet appareil est exempt de défauts de matériaux et de fabrication dans des conditions normales d'utilisation, pendant la période spécifiée dans la garantie limitée complète consultable sur notre site Internet et sous réserve des exclusions et limitations qui y sont énoncées. Cette garantie ne s'applique qu'à l'acheteur initial du produit et n'est pas transférable. Pour exercer les droits prévus par cette garantie, vous devez fournir une preuve d'achat sous la forme d'un reçu de vente original d'un revendeur autorisé qui indique le nom du produit et la date d'achat. IL N'EXISTE AUCUNE AUTRE GARANTIE EXPRESSE OU IMPLICITE. Cette garantie vous confère des droits légaux spécifique. Vous pouvez également bénéficier d'autres droits qui varient selon les états et les pays. Cette garantie n'est valable qu'aux États-Unis, au Royaume-Uni, en République d'Irlande, en Belgique, aux Pays-Bas, au Luxembourg, en France, en Allemagne et au Mexique. Pour connaître les conditions de garantie dans d'autres pays, veuillez consulter votre revendeur local.

### Consignes de Sécurité

Ces consignes de sécurité contiennent des informations importantes en matière d'installation, d'utilisation et d'entretien.

- N'ouvrez PAS cet appareil. Il ne contient aucun composant susceptible d'être réparé par l'utilisateur.
- Toujours débrancher l'appareil de la source d'alimentation avant de le nettoyer ou de remplacer son fusible.
- Durant les périodes de non-utilisation, pour éviter tout usure inutile et pour prolonger la durée de vie, éteignez complètement l'appareil en le débranchant ou en coupant le disjoncteur.
- Attention: Lorsque l'appareil est transféré d'un environnement à température extrême à un autre (par exemple d'un camion froid vers une salle de bal chaude et humide), de la condensation peut se former sur les composants électriques internes. Pour éviter de causer des dommages, laissez l'appareil s'acclimater entièrement au milieu environnant avant de le mettre sous tension.
- ATTENTION: le boîtier de cet appareil est brûlant lors du fonctionnement.
- Montez toujours cet appareil dans un endroit bien ventilé, à au moins, 50 cm (20 pouces) des surfaces adjacentes.
- Ne laissez AUCUNE source inflammable dans un rayon de 50 cm de l'appareil lorsque celui-ci fonctionne.
- Utilisez TOUJOURS un câble de sécurité lorsque vous montez cet appareil en hauteur.
- N'utilisez PAS ce produit en extérieur ou tout autre endroit où de la poussière, une chaleur excessive, de l'eau ou de l'humidité pour en affecter le fonctionnement. (IP20)
- N'utilisez PAS cet appareil si le boîtier, les ports ou les câbles vous semblent endommagés.
- Ne connectez PAS cet appareil ni à un gradateur ni à un rhéostat.
- Lors du remplacement du fusible, utilisez le même type et le même ampérage.
- Connectez UNIQUEMENT cet appareil à un circuit protégé et relié à la terre.
- En cas de sérieux problèmes de fonctionnement, arrêtez l'appareil immédiatement.
- La température ambiante maximale supportée par cet appareil est de 113 °F (45 °C). Ne le faites pas fonctionner à des températures plus élevées.

### Contact

En dehors des États-Unis, du Royaume-Uni, de l'Irlande, du Benelux, de la France, de l'Allemagne, ou du Mexique, contactez votre fournisseur si vous avez besoin d'assistance ou pour retourner un appareil. Référez-vous à [Contact Us](#) à la fin de ce MdR pour obtenir des informations pour nous contacter.

### Ce Qui est Inclus

- ÉPIX Flex Drive
- Cordon d'Alimentation
- Manuel de Référence

## Alimentation CA

Cet appareil est doté d'une alimentation universelle prenant en charge toute tension d'entrée comprise entre 100 et 240 VCA, 50/60 Hz.

### Prise CA

Connexion	Câble (États-Unis)	Câble (Europe)	Couleur de la vis
Conducteur CA	Noir	Marron	Jaune/Cuivré
Neutre CA	Blanc	Bleu	Argenté
Terre CA	Vert/Jaune	Vert/Jaune	Vert



**Durant les périodes de non-utilisation, pour éviter toute usure inutile et pour prolonger la durée de vie, déconnectez-entièrement l'appareil en le débranchant de l'alimentation électrique ou en coupant le disjoncteur.**

### Remplacement des fusibles

1. Débranchez l'appareil.
2. Calez la pointe d'un tournevis à tête plate dans la fente du porte-fusible.
3. Soulevez le capuchon de sécurité hors du boîtier.
4. Enlevez le fusible grillé logé dans le clip sur le devant du capuchon de sécurité et remplacez-le par un fusible de même type et de même ampérage.
5. Remettez le porte-fusible en place puis rebranchez.

### Connexions du signal

Vous pouvez relier le ÉPIX Flex Drive à un contrôleur ou à un logiciel de contrôle à l'aide d'une connexion DMX à 5 broches ou une connexion Ethernet. En cas d'utilisation du ÉPIX Flex Drive, conjointement avec d'autres appareils compatibles avec les protocoles Art-Net™, sACN ou DMX, vous gardez le contrôle individuel sur un même réseau. Veuillez consulter le manuel d'utilisation pour plus d'informations sur la connexion et la configuration de l'appareil avec ces signaux.

### Personnalités de contrôle

Le ÉPIX Flex Drive utilise les protocoles DMX, Art-Net™ et sACN pour ses personnalités de contrôle:

Personnalité	Canaux	Description
<b>17 Channel</b>	<b>17</b>	Gradation, contrôle des couleurs RGB d'avant-plan et d'arrière-plan, stroboscope, programmes automatiques, vitesse et décalage du programme, mode test
<b>34 Channel</b>	<b>17 par sortie</b>	Permet d'adresser séparément les ports de sortie pour un contrôle individuel sur 17 canaux
<b>Pixel</b>	<b>720 par ÉPIX Flex 20</b>	Contrôle total des pixels. Seules 170 LED sont accessibles par DMX. Un protocole Ethernet (Art-Net™ ou sACN) avec plusieurs univers doit être utilisé pour accéder à toutes les LED connectées.

### Connexion Art-Net™

Art-Net™ est un protocole Ethernet par TCP/IP qui permet de transférer de grandes quantités de données DMX512 en utilisant une connexion ethernet sur un grand réseau. Une introduction au protocole Art-Net™ est disponible sur le site internet [www.chauvetprofessional.com](http://www.chauvetprofessional.com).

Art-Net™ conçu et droit d'auteur par Artistic Licence Holdings Ltd.

### Connexion sACN

Également appelé ANSI E1.31, le streaming ACN est un protocole Ethernet qui utilise les couches et le formatage de l'Architecture for Control Networks pour transporter des données DMX512 par IP ou tout autre réseau compatible ACN.

### Connexion DMX

Le ÉPIX Flex Drive fonctionnera avec une console DMX au moyen d'une connexion série DMX à 5 broches. Une introduction au DMX est à votre disposition sur [www.chauvetprofessional.com](http://www.chauvetprofessional.com).

### RDM (Gestion des périphériques à distance)

Le protocole RDM (gestion des périphériques à distance) est un standard pour la communication bidirectionnelle des appareils dotés de fonctions DMX dans un câblage DMX existant. Le ÉPIX Flex Drive supporte le protocole RDM permettant un retour d'information pour la surveillance et des changements des options de menu. Veuillez télécharger le manuel de l'utilisateur à partir du site internet [www.chauvetprofessional.com](http://www.chauvetprofessional.com) pour plus de détails.

Le ÉPIX Flex Drive prend également en charge RDM sur Art-Net™.

### Montage

Veuillez lire les [Consignes de Sécurité](#) avant de monter cet appareil. Assurez-vous que les crochets peuvent supporter le poids de l'appareil. Pour prendre connaissance de la gamme de crochets de montage CHAUVET Professional, veuillez consulter le site internet à l'adresse <http://trusst.com/products>.

### Schéma de montage

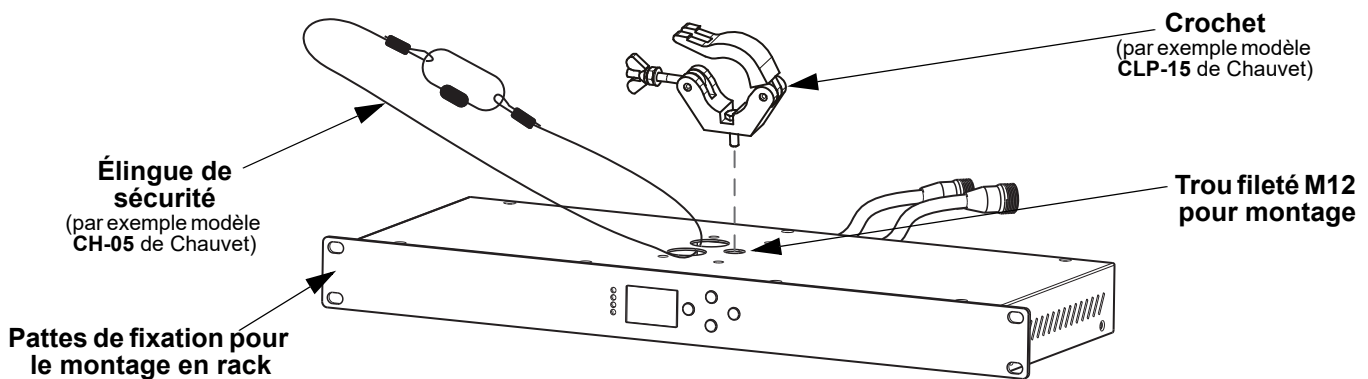

## Raccordement des appareils ÉPIX Flex

ÉPIX Flex Drive est l'alimentation de la série ÉPIX Flex. Chaque produit doit être assemblé en série en guirlande. Cette alimentation est capable d'alimenter un maximum de 1 920 LED (960 maximum sur un port).

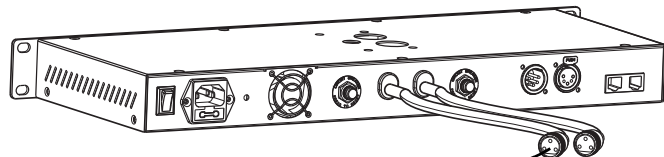

La longueur des câbles entre le ÉPIX Flex Drive et le 1er ÉPIX Flex 20 ne doit pas dépasser 22,9 m (75 pi).

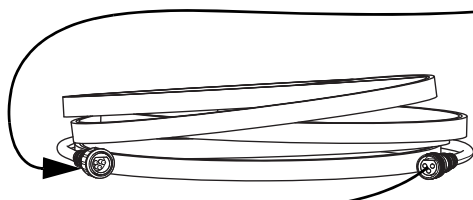

La longueur des câbles entre chaque appareil ÉPIX Flex 20 ne doit pas dépasser 3 m (10 pi).

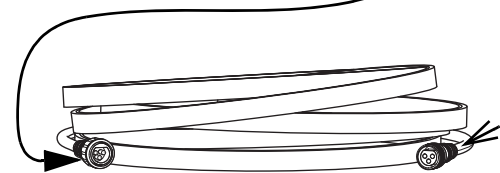

Connectez le ÉPIX Flex Boost directement sur le ÉPIX Flex 20 précédent.

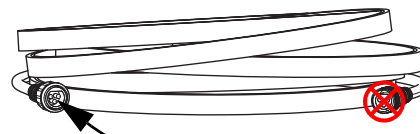
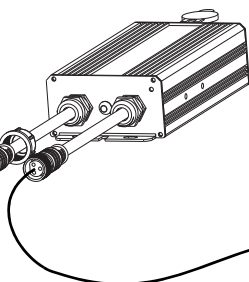

La longueur des câbles entre le ÉPIX Flex Boost et le ÉPIX Flex 20 suivant ne doit pas dépasser 1,5 m (5 pi).

Un ÉPIX Flex Drive peut prendre en charge 2 appareils ÉPIX Flex 20 sur chaque port, pour un total de 4 appareils ÉPIX Flex 20.

Connectez un ÉPIX Flex Boost après le deuxième appareil ÉPIX Flex 20 sur chaque port pour permettre au ÉPIX Flex Drive de prendre en charge 2 appareils ÉPIX Flex 20 supplémentaires sur chaque port. Cela permet de supporter un total de 8 appareils ÉPIX Flex 20 (4 par port).

**L'ordre de branchement recommandé sur chaque port du ÉPIX Flex Drive est le suivant:**

1. Port ÉPIX Flex Drive
2. ÉPIX Flex 20
3. ÉPIX Flex 20
4. ÉPIX Flex Boost
5. ÉPIX Flex 20
6. ÉPIX Flex 20 (fin)

- Assurez-vous que la longueur des câbles entre chaque port du ÉPIX Flex Drive port et le premier ÉPIX Flex 20 ne dépasse pas 22,9 m (75 pi).

- Assurez-vous que la longueur des câbles entre chaque ÉPIX Flex 20 ne dépasse pas 3 m (10 pi).

- Assurez-vous que l'ÉPIX Flex Boost est branché directement au ÉPIX Flex 20 qui précède.

- Assurez-vous que la longueur des câbles entre le ÉPIX Flex Boost et le ÉPIX Flex 20 suivant ne dépasse pas 1,5 m (5 pi).



Utilisez **UNIQUEMENT** des câbles CHAUVET Professional avec le ÉPIX Flex Drive. Pour consulter notre gamme de câbles compatibles avec le ÉPIX Flex Drive, rendez-vous sur <https://www.chauvetprofessional.com/accessories>.

Organigramme des produits ÉPIX Flex

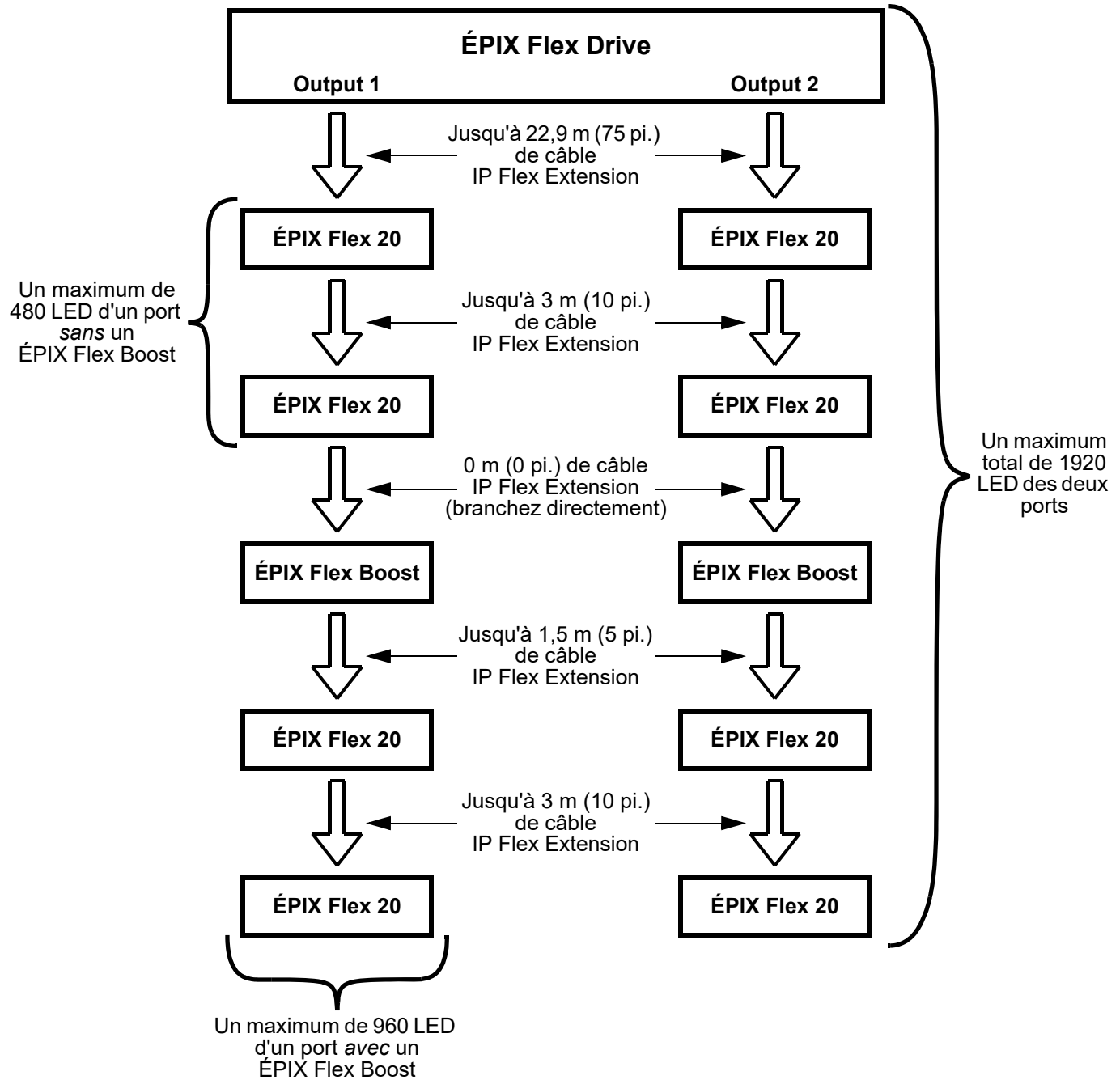

Description du Tableau de Commandes

Bouton	Fonction
<MENU>	Permet de sortir du menu ou de la fonction en cours
<UP>	Permet de naviguer vers le haut dans la liste du menu et d'incrémenter une valeur numérique dans une fonction
<DOWN>	Permet de naviguer vers le bas dans la liste du menu et de décrémenter une valeur numérique dans une fonction
<ENTER>	Active l'entrée de menu actuellement affichée ou confirme la valeur actuellement sélectionnée pour la fonction en cours de sélection

**Menu carte**

Reportez-vous à la page du produit ÉPIX Flex Drive sur [www.chauvetprofessional.com](http://www.chauvetprofessional.com) pour la dernière carte des menu.

Niveau principal	Niveaux de programmation			Description	
1. Operating Mode	1. Standalone			Sélectionne le protocole de contrôle	
	2. Art-Net				
	3. sACN				
	4. DMX				
2. Personality	1. 17 Channel			Définit la personnalité de contrôle (voir <a href="#">Personnalités de contrôle</a> )	
	2. 34 Channel				
	3. Pixel				
3. Port Setup	1. Output 1	1. DMX Start Address	1–496	Définit l'adresse de départ pour Output 1	
		2. Network Universe	0–256	Définit le plus petit des univers consécutifs auxquels Output 1 est affectée (plage déterminée par le mode de fonctionnement)	
		3. LED Quantity	1–960	Définit le nombre de LED contrôlées par Output 1	
	2. Output 2	1. DMX Start Address	1–496	Définit l'adresse de départ pour Output 2 en mode 34 Channel et en mode Pixel	
		2. Network Universe	0–256	Définit le plus petit des univers consécutifs auxquels Output 2 est affectée (plage déterminée par le mode de fonctionnement)	
		3. LED Quantity	1–960	Définit le nombre de LED contrôlées par Output 2	
4. Set IP Mode	1. Manual IP	_ _ _ . _ _ _ . _ _ _ . _ _ _		Définit une adresse IP personnalisée (0–255)	
	2. Static IP			Définit une adresse IP prédéfinie	
5. Set Netmask	A. 255.000.000.000			Définit le masque de réseau	
	B. 255.255.000.000				
	C. 255.255.255.000				
6. Standalone Mode	1. User Color	1. Red:	000–255	Création d'une couleur personnalisée en combinant le rouge, le vert et le bleu	
		2. Green:			
		3. Blue:			
	2. Preset Color	1. Red			Couleurs statiques prédéfinies
		2. Green			
		3. Blue			
		4. Cyan			
		5. Magenta			
		6. Yellow			
		7. White			
3. Automatic	1. Program:	000–042	Sélectionne un programme automatique		
	2. Speed:	000–100	Définit la vitesse du programme automatique		
7. Set LCD Backlight	On			Éclairage de l'affichage toujours activé	
	30s			Désactive le rétroéclairage de l'écran après 30 secondes d'inactivité	
8. Set Display	Normal			Rotation de l'affichage de 180°	
	Inverted				
9. Factory Reset	NO			Réinitialise l'appareil aux réglages d'usine	
	YES				
10. Fixture UID	_ _ _ _ _			Affiche l'UID du produit	
11. Firmware Version	B _ _ V _ _ _ _			Affiche la version actuelle du microprogramme	

**Valeurs de contrôle**  
**17 Channel/34 Channel**

Canal	Fonction	Valeur	Pourcentage/Paramétrage
1	Gradateur maître	000 ⇔ 255	0–100%
2	Avant-plan rouge	000 ⇔ 255	0–100%
3	Avant-plan vert	000 ⇔ 255	0–100%
4	Avant-plan bleu	000 ⇔ 255	0–100%
5	Avant-plan stroboscopique	000 ⇔ 010	Aucune fonction
		011 ⇔ 050	Stroboscope, lent à rapide
		051 ⇔ 090	Stroboscope aléatoire, lent à rapide
		091 ⇔ 140	Stroboscope aléatoire synchronisé, lent à rapide
		141 ⇔ 255	Réservé pour une utilisation future
6	Arrière-plan rouge	000 ⇔ 255	0–100%
7	Arrière-plan vert	000 ⇔ 255	0–100%
8	Arrière-plan bleu	000 ⇔ 255	0–100%
9	Arrière-plan stroboscopique	000 ⇔ 010	Aucune fonction
		011 ⇔ 050	Stroboscope, lent à rapide
		051 ⇔ 090	Stroboscope aléatoire, lent à rapide
		091 ⇔ 140	Stroboscope aléatoire synchronisé, lent à rapide
		141 ⇔ 255	Réservé pour une utilisation future
10	Programme de l'avant-plan	000	Aucune fonction
		001 ⇔ 020	Programme automatique 0
		021 ⇔ 040	Programme automatique 1
		041 ⇔ 060	Programme automatique 2
		061 ⇔ 065	Programme automatique 3
		066 ⇔ 080	Programme multicolore
		081 ⇔ 100	Programme de fondu de couleur 1
		101 ⇔ 120	Programme de fondu de couleur 2
		121 ⇔ 140	Programme de fondu de couleur 3
141 ⇔ 255	Réservé pour une utilisation future		
11	Vitesse de l'avant-plan	000 ⇔ 255	Vitesse du programme de l'avant-plan, lente à rapide
12	Décalage de l'avant-plan	000 ⇔ 255	Délai du décalage du programme de l'avant-plan, court à long
13	Programme de l'arrière-plan	000	Aucune fonction
		001 ⇔ 020	Programme automatique 0
		021 ⇔ 040	Programme automatique 1
		041 ⇔ 060	Programme automatique 2
		061 ⇔ 065	Programme automatique 3
066 ⇔ 255	Réservé pour une utilisation future		
14	Vitesse de l'arrière-plan	000 ⇔ 255	Vitesse du programme de l'arrière-plan, lente à rapide
15	Décalage de l'arrière-plan	000 ⇔ 255	Délai du décalage du programme de l'arrière-plan, court à long
16	Aucune fonction	000 ⇔ 255	Aucune fonction
17	Mode test	000 ⇔ 020	Aucune fonction
		021 ⇔ 030	Test 1 (blanc)
		031 ⇔ 040	Test 2 (fondu de couleur)
		041 ⇔ 050	Test 3 (défilement des couleurs)
		051 ⇔ 060	Test 4 (rouge)
		061 ⇔ 070	Test 5 (vert)
		071 ⇔ 080	Test 6 (bleu)
081 ⇔ 255	Réservé pour une utilisation future		



- Le mode 34 Channel est identique au mode 17 Channel.
- En mode 17 Channel, Output 2 est adressée de la même manière que Output 1.
- En mode 34 Channel, Output 2 peut être adressée séparément de Output 1.

**Pixel**

Canal	Fonction	Valeur	Pourcentage/Paramétrage
1	Rouge 1	000 ⇔ 255	0–100%
2	Vert 1	000 ⇔ 255	0–100%
3	Bleu 1	000 ⇔ 255	0–100%
4	Rouge 2	000 ⇔ 255	0–100%
5	Vert 2	000 ⇔ 255	0–100%
6	Bleu 2	000 ⇔ 255	0–100%
...	...	...	...
505	Rouge 169	000 ⇔ 255	0–100%
506	Vert 169	000 ⇔ 255	0–100%
507	Bleu 169	000 ⇔ 255	0–100%
508	Rouge 170	000 ⇔ 255	0–100%
509	Vert 170	000 ⇔ 255	0–100%
510	Bleu 170	000 ⇔ 255	0–100%
511	Rouge 171	000 ⇔ 255	0–100% (non accessible par DMX)
512	Vert 171	000 ⇔ 255	0–100% (non accessible par DMX)



- Seules 170 LED sont accessibles par DMX en mode Pixel.
- Un protocole Ethernet (Art-Net™ ou sACN) avec plusieurs univers doit être utilisé pour accéder à toutes les LED connectées en mode Pixel.

## Über diese Schnellanleitung

In der Schnellanleitung des ÉPIX Flex Drive finden Sie die wesentlichen Produktinformationen, wie etwa über die Montage, Menüoptionen und DMX-Werte des Geräts. Laden Sie für weiterführende Informationen unter [www.chauvetprofessional.com](http://www.chauvetprofessional.com) das Benutzerhandbuch herunter.

### Haftungsausschluss

Die in dieser Anleitung aufgeführten Informationen und Spezifikationen können ohne vorherige Ankündigung geändert werden.

### EINGESCHRÄNKTE GARANTIE

#### ZUR REGISTRIERUNG FÜR GARANTIEANSPRÜCHE UND ZUR EINSICHT IN DIE VOLLSTÄNDIGEN GESCHÄFTSBEDINGUNGEN BESUCHEN SIE BITTE UNSERE WEBSITE.

Für Kunden in den USA und in Mexiko: [www.chauvetlighting.com/warranty-registration](http://www.chauvetlighting.com/warranty-registration).

Für Kunden im Vereinigten Königreich, in Irland, Belgien, den Niederlanden, Luxemburg, Frankreich und Deutschland: [www.chauvetlighting.eu/warranty-registration](http://www.chauvetlighting.eu/warranty-registration).

Chauvet garantiert für die in der auf unserer Website veröffentlichten vollständigen eingeschränkten Garantie genannten Dauer und unter Vorbehalt der darin genannten Haftungsausschlüsse und -beschränkungen, dass dieses Produkt bei normalen Gebrauch frei von Material- und Verarbeitungsfehlern ist. Diese Garantie erstreckt sich nur auf den Erstkäufer des Produkts und ist nicht übertragbar. Zur Ausübung der unter dieser Garantie gewährten Rechte ist der Kaufbeleg in Form der Originalrechnung von einem autorisierten Händler vorzulegen, in der die Produktbezeichnung und das Kaufdatum vermerkt sein müssen. ES BESTEHEN KEINE WEITEREN AUSDRÜCKLICHEN ODER STILLSCHWEIGENDEN GARANTIEN. Diese Garantie gibt Ihnen besondere gesetzliche Rechte. Und Sie haben möglicherweise weitere Rechte, die von Land zu Land unterschiedlich sein können. Diese Garantie ist nur in den USA, im Vereinigten Königreich, in Irland, Belgien, den Niederlanden, Luxemburg, Frankreich, Deutschland und Mexiko gültig. Bezüglich der Garantiebestimmungen in anderen Ländern wenden Sie sich bitte an Ihren lokalen Händler.

### Sicherheitshinweise

Diese Sicherheitshinweise enthalten wichtige Informationen über die Montage, Verwendung und Wartung des Geräts

- Dieses Gerät NICHT öffnen. Die eingebauten Komponenten sind für den Kunden wartungsfrei.
- Trennen Sie das Gerät von der Stromquelle, bevor Sie es reinigen oder die Sicherung auswechseln.
- Um unnötigen Verschleiß zu vermeiden und die Lebensdauer des Geräts zu verlängern, trennen Sie während längerer Perioden des Nichtgebrauchs das Gerät vom Stromnetz – entweder per Trennschalter oder durch Herausziehen des Steckers aus der Steckdose.
- VORSICHT: Beim Transport des Geräts von einer Umgebung mit außergewöhnlichen Temperaturen in eine andere solche Umgebung (z. B. aus einem kalten Transporter in einen warm-feuchten Ballsaal) kann an der im Gerät enthaltenen Elektronik Wasser kondensieren. Um einen Defekt zu vermeiden, muss sich das Gerät erst in der neuen Umgebung akklimatisiert haben, bevor es an die Stromversorgung angeschlossen werden kann.
- VORSICHT: Das Gehäuse dieses Produkts kann während des Betriebs heiß werden.
- Installieren Sie das Gerät an einem Ort mit ausreichender Belüftung und mit einem Abstand von mindestens 50 cm zu den angrenzenden Flächen.
- Belassen Sie KEINE entflammaren Materialien in einem Umkreis von 50 cm dieses Geräts, während es in Betrieb oder an der Stromversorgung angeschlossen ist.
- VERWENDEN Sie bei Montage über Kopf immer ein Sicherheitsseil.
- Nehmen sie das Gerät NICHT im Freien oder an einem Ort in Betrieb, der durch Staubentwicklung, übermäßige Hitze, Wasser oder hohe Luftfeuchtigkeit charakterisiert ist. (IP20)
- NIEMALS das Gerät in Betrieb nehmen, wenn Ihnen das Gehäuse, die Anschlüsse oder das Kabel beschädigt erscheinen.
- Schließen Sie dieses Gerät NICHT an einen Dimmer oder Regelwiderstand an.
- Achten Sie beim Auswechseln der Sicherung darauf, den gleichen Typ mit den gleichen Werten zu verwenden.
- Schließen Sie dieses Produkt NUR an einen mit der Erde verbundenen und geschützten Stromkreis an.
- Bei ernsthaften Betriebsproblemen stoppen Sie umgehend die Verwendung des Geräts.
- Die maximal zulässige Umgebungstemperatur beträgt 45 °C. Nehmen Sie das Gerät nicht bei höheren Temperaturen in Betrieb.

### Kontakt

Kunden außerhalb der USA, GB, Irland, Benelux, Frankreich, Deutschland oder Mexiko wenden sich an ihren Lieferanten, um den Kundensupport in Anspruch zu nehmen oder ein Produkt zurückzuschicken. Kontaktinformationen finden Sie im [Contact Us](#) am Ende dieses QRG.

### Packungsinhalt

- ÉPIX Flex Drive
- Netzkabel
- Schnellanleitung

## Wechselstrom

Dieses Gerät verfügt über ein Netzteil mit automatischer Bereichseinstellung, und kann mit einer Eingangsspannung von 100~240 V AC, 50/60 Hz arbeiten.

## Wechselstromstecker

Anschluss	Draht (USA)	Draht (Europa)	Schraubenfarbe
Stromführender AC-Leiter	Schwarz	Braun	Gelb/Messingfarben
AC-Neutralleiter	Weiß	Blau	Silber
AC-Erdungsleiter	Grün/Gelb	Grün/Gelb	Grün



**Um unnötigen Verschleiß zu vermeiden und die Lebensdauer des Geräts zu verlängern, trennen Sie während längerer Perioden des Nichtgebrauchs das Gerät vom Stromnetz – entweder per Trennschalter oder durch Herausziehen des Steckers aus der Steckdose.**

## Auswechseln der Sicherung

1. Trennen Sie das Gerät vom Stromnetz.
2. Klemmen Sie die Spitze eines Flachkopfschraubendrehers in den Schlitz des Sicherungshalters.
3. Hebeln Sie die Sicherheitsabdeckung vom Gehäuse ab.
4. Entfernen Sie die durchgebrannte Sicherung von der Klemme am Vorderteil der Sicherheitsabdeckung, und ersetzen Sie diese durch eine Sicherung des gleichen Typs und mit den gleichen Werten.
5. Stecken Sie den Sicherungshalter wieder zurück, und schließen Sie das Gerät an das Stromnetz an.

## Signalanschlüsse

Sie können den ÉPIX Flex Drive per 5-poliges DMX oder Ethernet mit einem Controller oder einer Controller-Software verbinden. Werden an de mit Art-Net™, sACN, und DMX, kompatible Produkte zusammen mit dem ÉPIX Flex Drive verwendet, können Sie jedes der Produkte innerhalb eines einzigen Netzwerks ansteuern. Informationen zum Anschließen und Konfigurieren des Produkts für diese Signale finden Sie in der Bedienungsanleitung.

## Steuerungsmodi

Der ÉPIX Flex Drive nutzt für seine Steuerungsmodi DMX, Art-Net™, und sACN:

Steuerungsmodus	Kanäle	Beschreibung
<b>17 Channel</b>	<b>17</b>	Dimmer, RGB-Steuerung, Strobe, Auto-Programme, Programmgeschwindigkeit und Offset für Vorder- und Hintergrund, und Test-Modus
<b>34 Channel</b>	<b>17 pro Ausgang</b>	Ermöglicht eine separate Ansteuerung der Ausgänge für eine individuelle 17-Kanal-Steuerung
<b>Pixel</b>	<b>720 pro ÉPIX Flex 20</b>	Vollständige Pixelsteuerung. Nur 170 LEDs sind über DMX ansteuerbar. Für den Zugriff auf alle angeschlossenen LEDs muss ein Ethernet-Protokoll (Art-Net™ oder sACN) mit mehreren Umgebungen verwendet werden.

## Art-Net™-Verbindung

Art-Net™ ist ein Ethernet-Protokoll, das mit TCP/IP eine große Menge an DMX512-Daten über ein großes Netzwerk an eine Ethernet-Verbindung überträgt. Das Dokument des Art-Net™-Protokolls können Sie unter [www.chauvetprofessional.com](http://www.chauvetprofessional.com) herunterladen.

Art-Net™-Design und -Copyright Artistic Licence Holdings Ltd.

## sACN-Verbindung

Das auch als ANSI E1.31 bekannte Streaming-ACN ist ein Ethernet-Protokoll, das auf das Layering und die Formatierung von Architecture for Control Networks zurückgreift, um DMX512-Daten "over IP" oder ein anderes mit ACN kompatibles Netzwerk übermittelt.

## DMX-Verbindung

Der ÉPIX Flex Drive kann mit einem DMX-Controller betrieben werden, wenn eine 5-polige DMX-Serienschaltung zum Einsatz kommt. Sie können sich eine Einführung in DMX unter [www.chauvetprofessional.com](http://www.chauvetprofessional.com) herunterladen.

## RDM (Remote Device Management)

Remote Device Management bzw. RDM ist ein Standard, mit dem DMX-aktivierte Geräte bidirektional entlang bestehender DMX-Kabel kommunizieren können. Der ÉPIX Flex Drive unterstützt das RDM-Protokoll, das ein Feedback zur Vornahme von Änderungen der Menüoptionen erlaubt. Laden Sie für weiterführende Informationen unter [www.chauvetprofessional.com](http://www.chauvetprofessional.com) das Benutzerhandbuch herunter.

Der ÉPIX Flex Drive unterstützt auch RDM über Art-Net™.

## Montage

Lesen Sie vor der Montage dieses Geräts die [Sicherheitshinweise](#) durch. Stellen Sie sicher, dass die Befestigungsklemmen dafür ausgelegt sind, das Produktgewicht tragen zu können. Informationen zu unserer CHAUVET-Produktlinie für Befestigungsklemmen finden Sie unter <http://trusst.com/products>.

## Montageansicht

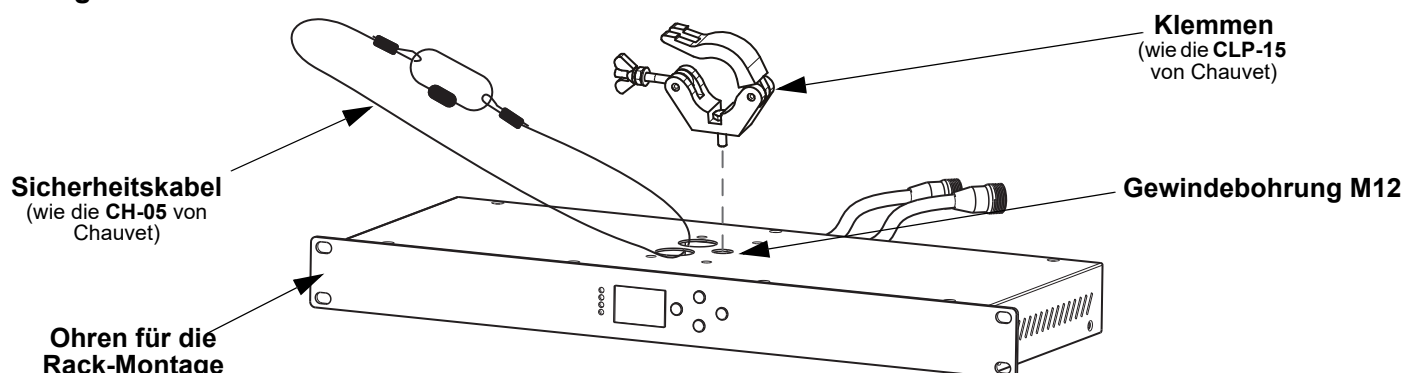

## Anschließen von ÉPIX Flex-Geräten

Das ÉPIX Flex Drive dient als Stromversorgungsgerät für die Geräte der ÉPIX Flex-Serie. Die einzelnen Geräte müssen für die Serienschaltung zusammengeschlossen sein. Dieses Stromversorgungsgerät kann bis zu 1.920 LEDs (960 von jedem Anschluss aus) mit Strom versorgen.

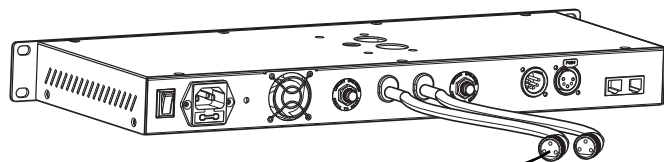

Die Kabel zwischen dem ÉPIX Flex Drive und dem ersten ÉPIX Flex 20 dürfen eine Länge von 22,9 m nicht überschreiten.

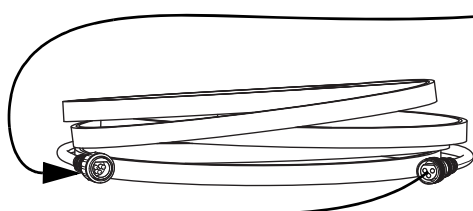

Die Kabel zwischen den ÉPIX Flex 20-Geräten dürfen eine Länge von 3 m nicht überschreiten.

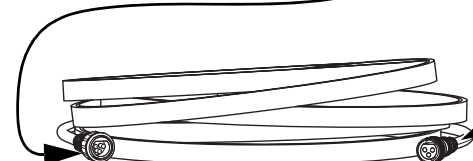

Schließen Sie den ÉPIX Flex Boost direkt an das vorherige ÉPIX Flex 20.

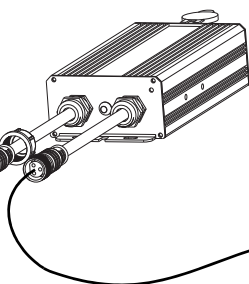

Die Kabel zwischen dem ÉPIX Flex Boost und dem nächsten ÉPIX Flex 20 dürfen eine Länge von 1,5 m nicht überschreiten.



Das ÉPIX Flex Drive kann 2 ÉPIX Flex 20-Geräte an jedem Anschluss unterstützen, d. h. insgesamt 4 ÉPIX Flex 20-Geräte.

Schließen Sie einen ÉPIX Flex Boost nach dem zweiten ÉPIX Flex 20-Gerät an jedem Anschluss an, damit das ÉPIX Flex Drive zusätzlich zwei ÉPIX Flex 20-Geräte an jedem Anschluss unterstützen kann. Damit steigt die Anzahl der unterstützten ÉPIX Flex 20-Geräte auf 8 (4 pro Anschluss).

**Die empfohlene Anschlussreihenfolge von jedem Anschluss des ÉPIX Flex Drive ist wie folgt:**

1. ÉPIX Flex Drive-Anschluss
2. ÉPIX Flex 20
3. ÉPIX Flex 20
4. ÉPIX Flex Boost
5. ÉPIX Flex 20
6. ÉPIX Flex 20 (Ende)

- Stellen Sie sicher, dass die Kabel zwischen dem ÉPIX Flex Drive und dem ersten ÉPIX Flex 20 eine Länge von 22,9 m nicht überschreiten.
- Stellen Sie sicher, dass die Kabel zwischen jedem ÉPIX Flex 20 eine Länge von 3 m nicht überschreiten.
- Stellen Sie sicher, dass der ÉPIX Flex Boost direkt an das vorherige ÉPIX Flex 20 angeschlossen ist.
- Stellen Sie sicher, dass die Kabel zwischen dem ÉPIX Flex Boost und dem nächsten ÉPIX Flex 20 eine Länge von 1,5 m nicht überschreiten.



Verwenden Sie für den ÉPIX Flex Drive NUR Kabel von CHAUVET Professional. Unser für das ÉPIX Flex Drive geeignetes Kabelsortiment finden Sie unter <https://www.chauvetprofessional.com/accessories>.

## ÉPIX Flex Produkte-Flußdiagramm

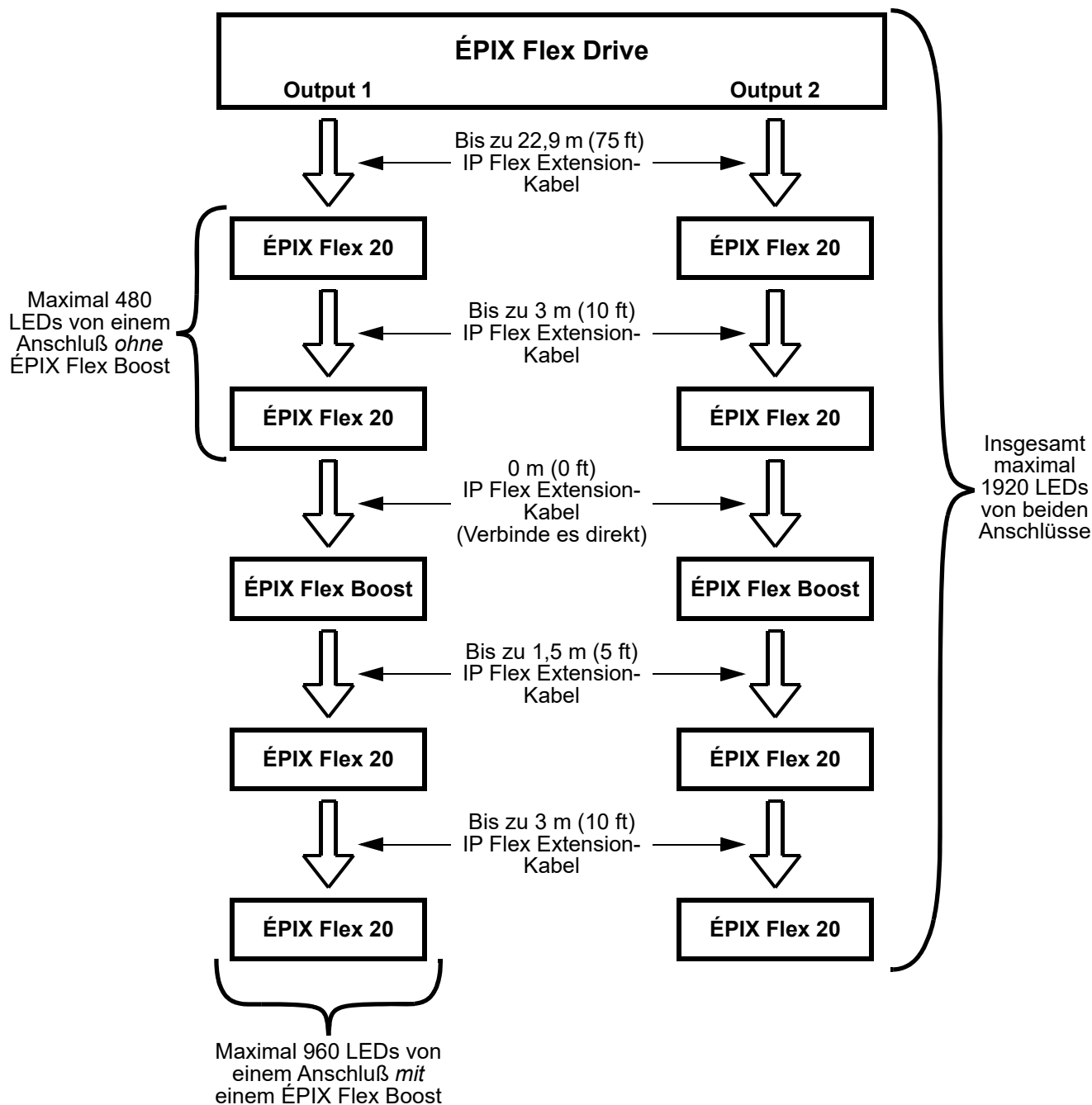

## Beschreibung des Bedienfeldes

Taste	Funktion
<MENU>	Damit verlassen Sie das aktuelle Menü oder die Funktion.
<UP>	Damit wird das aktuell angezeigte Menü aktiviert oder der aktuell ausgewählte Wert einer Funktion eingestellt.
<DOWN>	Damit navigieren Sie sich durch die Menüpunkte nach oben oder erhöhen den numerischen Wert der entsprechenden Funktion.
<ENTER>	Damit navigieren Sie sich durch die Menüpunkte nach unten oder verringern den numerischen Wert der entsprechenden Funktion.

## Menüstruktur

Die neueste Menükarte finden Sie auf der ÉPIX Flex Drive--produktseite unter [www.chauvetprofessional.com](http://www.chauvetprofessional.com)

Hauptebene	Programmirebenen		Beschreibung	
1. Operating Mode	1. Standalone		Wählt das Steuerungsprotokoll aus	
	2. Art-Net			
	3. sACN			
	4. DMX			
2. Personality	1. 17 Channel		Stellt die Steuerungsmodus (siehe <a href="#">Steuerungsmodi</a> )	
	2. 34 Channel			
	3. Pixel			
3. Port Setup	1. Output 1	1. DMX Start Address	1–496	Stellt die Startadresse für Output 1 ein
		2. Network Universe	0–256	Stellt die niedrigste der aufeinander folgenden Umgebungen, denen Output 1 zugewiesen ist, ein (Bereich wird durch Betriebsmodus bestimmt)
		3. LED Quantity	1–960	Stellt die Anzahl der von Output 1 angesteuerten LEDs ein
	2. Output 2	1. DMX Start Address	1–496	Stellt die Startadresse für Output 2 im 34 Channel-Modus und im Pixel-Modus ein
		2. Network Universe	0–256	Stellt die niedrigste der aufeinander folgenden Umgebungen, denen Output 2 zugewiesen ist, ein (Bereich wird durch Betriebsmodus bestimmt)
		3. LED Quantity	1–960	Stellt die Anzahl der von Output 2 angesteuerten LEDs ein
4. Set IP Mode	1. Manual IP	-----	Stellt eine manuelle IP-Adresse ein (0–255)	
	2. Static IP		Stellt eine voreingestellte IP-Adresse ein	
5. Set Netmask	A. 255.000.000.000		Stellt die Netzmaske ein	
	B. 255.255.000.000			
	C. 255.255.255.000			
6. Standalone Mode	1. User Color	1. Red:	000–255	Kombiniert rote, grüne und blaue Farben zu einer benutzerdefinierten Farbe
		2. Green:		
		3. Blue:		
	2. Preset Color	1. Red		Voreingestellte statische Farben
		2. Green		
		3. Blue		
		4. Cyan		
		5. Magenta		
		6. Yellow		
3. Automatic	1. Program:	000–042	Wählt ein Auto-Programm aus	
	2. Speed:	000–100	Stellt die Ablaufgeschwindigkeit des Auto-Programms ein	
7. Set LCD Backlight	On		Hintergrundbeleuchtung der Anzeige immer an	
	30s		Damit wird die Hintergrundbeleuchtung der Anzeige nach 30 Sekunden Inaktivität ausgeschaltet	
8. Set Display	Normal		Dreht das Display um 180°	
	Inverted			
9. Factory Reset	NO		Stellt das Gerät auf die Werkseinstellungen zurück	
	YES			
10. Fixture UID	-----		Zeigt die Geräte-UID an	
11. Firmware Version	B._. V._.-._.		Zeigt die aktuelle Firmware-Version an	

DE

## Steuerungswerte

## 17 Channel/34 Channel

Kanal	Funktion	Wert	Prozent/Einstellung
1	Master-Dimmer	000 ⇔ 255	0–100%
2	Vordergrund rot	000 ⇔ 255	0–100%
3	Vordergrund grün	000 ⇔ 255	0–100%
4	Vordergrund blau	000 ⇔ 255	0–100%
5	Vordergrund Strobe	000 ⇔ 010	Keine Funktion
		011 ⇔ 050	Strobe, langsam nach schnell
		051 ⇔ 090	Zufalls-Strobe, langsam nach schnell
		091 ⇔ 140	Synchronisierter Zufalls-Strobe, langsam nach schnell
		141 ⇔ 255	Reserviert für zukünftige Verwendung
6	Hintergrund rot	000 ⇔ 255	0–100%
7	Hintergrund grün	000 ⇔ 255	0–100%
8	Hintergrund blau	000 ⇔ 255	0–100%
9	Hintergrund Strobe	000 ⇔ 010	Keine Funktion
		011 ⇔ 050	Strobe, langsam nach schnell
		051 ⇔ 090	Zufalls-Strobe, langsam nach schnell
		091 ⇔ 140	Synchronisierter Zufalls-Strobe, langsam nach schnell
		141 ⇔ 255	Reserviert für zukünftige Verwendung
10	Vordergrund Programme	000	Keine Funktion
		001 ⇔ 020	Automatisches Programm 0
		021 ⇔ 040	Automatisches Programm 1
		041 ⇔ 060	Automatisches Programm 2
		061 ⇔ 065	Automatisches Programm 3
		066 ⇔ 080	Mehrfarben-Programm
		081 ⇔ 100	Farb-Fade-Programm 1
		101 ⇔ 120	Farb-Fade-Programm 2
		121 ⇔ 140	Farb-Fade-Programm 3
141 ⇔ 255	Reserviert für zukünftige Verwendung		
11	Vordergrund Geschwindigkeit	000 ⇔ 255	Vordergrund Programm-Geschwindigkeit, langsam bis schnell
12	Vordergrund Offset	000 ⇔ 255	Vordergrund Programm-Offset-Verzögerung, kurz bis lang
13	Hintergrund Programme	000	Keine Funktion
		001 ⇔ 020	Automatisches Programm 0
		021 ⇔ 040	Automatisches Programm 1
		041 ⇔ 060	Automatisches Programm 2
		061 ⇔ 065	Automatisches Programm 3
066 ⇔ 255	Reserviert für zukünftige Verwendung		
14	Hintergrund Geschwindigkeit	000 ⇔ 255	Hintergrund Programm-Geschwindigkeit, langsam bis schnell
15	Hintergrund Offset	000 ⇔ 255	Hintergrund Programm-Offset-Verzögerung, kurz bis lang
16	Keine Funktion	000 ⇔ 255	Keine Funktion
17	Testmodus	000 ⇔ 020	Keine Funktion
		021 ⇔ 030	Test 1 (weiß)
		031 ⇔ 040	Test 2 (Farb-Fade)
		041 ⇔ 050	Test 3 (Farben-Scrollen)
		051 ⇔ 060	Test 4 (rot)
		061 ⇔ 070	Test 5 (grün)
		071 ⇔ 080	Test 6 (blau)
		081 ⇔ 255	Reserviert für zukünftige Verwendung



- 34 Channel-Modus ist identisch mit 17 Channel-Modus.
- Im 17 Channel-Modus wird Output 2 auf die gleiche Weise wie Output 1 angesteuert.
- Im 34 Channel-Modus kann Output 2 getrennt von Output 1 angesteuert werden.

**Pixel**

Kanal	Funktion	Wert	Prozent/Einstellung
1	Rot 1	000 ⇔ 255	0–100%
2	Grün 1	000 ⇔ 255	0–100%
3	Blau 1	000 ⇔ 255	0–100%
4	Rot 2	000 ⇔ 255	0–100%
5	Grün 2	000 ⇔ 255	0–100%
6	Blau 2	000 ⇔ 255	0–100%
...	...	...	...
505	Rot 169	000 ⇔ 255	0–100%
506	Grün 169	000 ⇔ 255	0–100%
507	Blau 169	000 ⇔ 255	0–100%
508	Rot 170	000 ⇔ 255	0–100%
509	Grün 170	000 ⇔ 255	0–100%
510	Blau 170	000 ⇔ 255	0–100%
511	Rot 171	000 ⇔ 255	0–100% (nicht über DMX ansteuerbar)
512	Grün 171	000 ⇔ 255	0–100% (nicht über DMX ansteuerbar)



- Nur 170 LEDs sind über DMX im Pixel-Modus ansteuerbar.
- Für den Zugriff auf alle angeschlossenen LEDs im Pixel-Modus muss ein Ethernet-Protokoll (Art-Net™ oder sACN) mit mehreren Umgebungen verwendet werden.

## Over deze handleiding

De ÉPIX Flex Drive Beknopte Handleiding (BH) bevat basisinformatie over het product, zoals aansluiting, montage, menu-opties en DMX-waarden. Download de gebruikershandleiding op [www.chauvetprofessional.com](http://www.chauvetprofessional.com) voor meer informatie.

### Disclaimer

De informatie en specificaties in deze BH kunnen zonder voorafgaande kennisgeving worden gewijzigd.

### BEPERKTE GARANTIE

**GA NAAR ONZE WEBSITE VOOR REGISTRATIE VAN DE GARANTIE EN DE VOLLEDIGE ALGEMENE VOORWAARDEN.**

Voor klanten in de Verenigde Staten en Mexico: [www.chauvetlighting.com/warranty-registration](http://www.chauvetlighting.com/warranty-registration).

Voor klanten in het Verenigd Koninkrijk, Ierland, België, Nederland, Luxemburg, Frankrijk en Duitsland: [www.chauvetlighting.eu/warranty-registration](http://www.chauvetlighting.eu/warranty-registration).

Chauvet garandeert dat dit product bij normaal gebruik vrij zal blijven van defecten in materiaal en vakmanschap, voor de opgegeven periode en onder voorbehoud van de uitzonderingen en beperkingen die zijn uiteengezet in de volledige beperkte garantie op onze website. Deze garantie geldt uitsluitend voor de oorspronkelijke koper van het product en is niet overdraagbaar. Om onder deze garantie rechten uit te oefenen, moet u een aankoopbewijs overleggen in de vorm van een origineel verkoopbewijs van een geautoriseerde dealer, waarop de naam van het product en de aankoopdatum zichtbaar zijn. ER ZIJN GEEN ANDERE EXPLICIETE OF IMPLICIETE GARANTIES. Deze garantie geeft u specifieke wettelijke rechten. Mogelijk heeft u ook andere rechten die van staat tot staat en van land tot land verschillen. Deze garantie is uitsluitend geldig in de Verenigde Staten, het Verenigd Koninkrijk, Ierland, België, Nederland, Luxemburg, Frankrijk, Duitsland en Mexico. Neem contact op met uw lokale verkoper voor garanti voorwaarden in andere landen.

### Veiligheidsinstructies

Deze veiligheidsinstructies bevatten belangrijke informatie over de installatie, het gebruik en het onderhoud.

- Open het product NIET. Het bevat geen te onderhouden onderdelen.
- Haal voor het vervangen van de zekering altijd de stekker van het product uit het stopcontact.
- Om onnodige slijtage te elimineren en zijn levensduur te verlengen, gedurende perioden wanneer het product niet wordt gebruikt, moet u het product van de stroom afsluiten door een aardlekschakelaar om te zetten of door het te ontkoppelen.
- LET OP: Bij het verplaatsen van het product uit extreme omgevingen, (bijv. koude vrachtwagen naar warme, vochtige balzaal) kan er condensvorming optreden op de elektronica van het product. Om storingen te vermijden moet het product volledig kunnen acclimatiseren aan de omgeving voordat het op stroom wordt aangesloten.
- LET OP: De behuizing van dit product kan heet zijn wanneer het in bedrijf is.
- Monteer dit product op een plek met voldoende ventilatie, ten minste 50 cm van de aangrenzende oppervlakken.
- Plaats geen ontvlambaar materiaal binnen 50 cm van dit product als het in gebruik is of is aangesloten op het stopcontact.
- GEBRUIK een veiligheidskabel bij het boven het hoofd plaatsen van dit product.
- Gebruik dit product NIET buitenshuis of op een locatie waar stof, grote warmte, water of vochtigheid het kunnen beïnvloeden. (IP20)
- Gebruik dit product NIET als de behuizing, poorten of kabels beschadigd lijken.
- Sluit dit product NIET aan op een dimmer of een regelweerstand.
- Vervang de zekering met een van hetzelfde type en met dezelfde waarde.
- Sluit dit product UITSLUITEND op een geaard en beveiligd stroomcircuit.
- Stop in het geval van ernstige operationele problemen onmiddellijk met het gebruik.
- De maximale omgevingstemperatuur bedraagt 45 °C. Gebruik dit product niet bij hogere temperaturen.

### Contact

Van buiten de VS, Verenigd Koninkrijk, Ierland, Benelux, Frankrijk, Duitsland of Mexico kunt u contact opnemen met de distributeur of om ondersteuning vragen dan wel het product retourneren. Raadpleeg [Contact Us](#) aan het einde van deze BH voor contactinformatie.

### Wat is inbegrepen

- ÉPIX Flex Drive
- Stroomsnoer
- Beknopte handleiding

## AC-stroom

Dit product heeft een voeding met automatisch bereik die werkt met een ingangsspanning van 100–240 VAC, 50/60 Hz.

## AC-stekker

Aansluiting	Snoer (VS)	Snoer (Europa)	Schroefkleur
AC Live	Zwart	Bruin	Geel/messing
AC Neutraal	Wit	Blauw	Zilver
AC Aarde	Groen/geel	Groen/geel	Groen



Om onnodige slijtage te elimineren en zijn levensduur te verlengen, gedurende perioden wanneer het product niet wordt gebruikt, moet u het product van de stroom afsluiten door een aardlekschakelaar om te zetten of door het te ontkoppelen.

## Vervangen van de zekering

1. Ontkoppel het apparaat van de stroom.
2. Wig de punt van een platte schroevendraaier in de sleuf van de zekeringhouder.
3. Druk de beveiligingskap uit de behuizing.
4. Verwijder de doorgebrande zekering vanaf de clip aan de voorkant van de veiligheidsafdekking en vervang deze door een zekering van exact hetzelfde type.
5. Plaats de zekeringhouder terug en steek de stekker er weer in.

## Signaal-verbindingen

U kunt de ÉPIX Flex Drive aansluiten op een controller of controllersoftware met behulp van een 5-pins DMX-aansluiting of een ethernetverbinding. Bij het gebruik van andere Art-Net™, sACN of DMX-compatible producten met de ÉPIX Flex Drive, kunt u deze individueel aansturen op een enkel netwerk. Zie de gebruikershandleiding voor meer informatie over het verbinden en configureren van het product voor deze signalen.

## Aansturings-persoonlijkheden

De ÉPIX Flex Drive gebruikt DMX, Art-Net™, en sACN voor haar aansturings-persoonlijkheden:

Persoonlijkheid	Kanalen	Beschrijving
17 Channel	17	Dimmer, RGB-regeling, stroboscoop, automatische programma's, programmasnelheid, en offset voor voorgrond en achtergrond, testmodus
34 Channel	17 per uitgang	Zorgt ervoor dat uitvoerpoorten afzonderlijk geadresseerd kunnen worden voor individuele 17-kanaals besturing
Pixel	720 per ÉPIX Flex 20	Volledige pixelregeling. Met DMX zijn slechts 170 LED's toegankelijk. Er moet een ethernetprotocol (Art-Net™ of sACN) met meerdere universa gebruikt worden voor toegang tot alle aangesloten LED's.

### Art-Net™-aansluiting

Art-Net™ is een ethernet-protocol dat gebruikmaakt van TCP/IP dat over een groot netwerk grote hoeveelheden DMX512-gegevens verzendt met behulp van een ethernet-verbinding. Een Art-Net™-protocoldocument is te verkrijgen op [www.chauvetprofessional.com](http://www.chauvetprofessional.com).

Art-Net™ ontworpen en auteursrecht door Artistic Licence Holdings Ltd.

### sACN-aansluiting

Streaming-ACN staat ook wel bekend als ANSI E1.31 en is een ethernetprotocol dat de laag- en opmaakstructuur gebruikt van Architecture for Control Networks om DMX512-gegevens te transporteren over IP of een ander ACN compatibel netwerk.

### DMX-aansluiting

De ÉPIX Flex Drive kan met een DMX-controller werken met een 5-pins DMX seriële verbinding. Op [www.chauvetprofessional.com](http://www.chauvetprofessional.com) is een DMX basishandleiding verkrijgbaar.

### RDM (apparaatbeheer op afstand)

Remote Device Management of RDM (apparaatbeheer op afstand) is een standaard die het voor DMX-apparaten mogelijk maakt om in twee richtingen te communiceren over bestaande DMX-kabels. De ÉPIX Flex Drive ondersteunt het RDM-protocol dat zorgt feedback toelaat bij de bewaking van wijzigingen aan de menu map-opties van. Download de gebruikershandleiding op [www.chauvetprofessional.com](http://www.chauvetprofessional.com) voor meer informatie.

De ÉPIX Flex Drive ondersteunt ook RDM via Art-Net™.

### Montage

Lees alvorens dit product te monteren alle [Veiligheidsinstructies](#). Controleer of de montageklem het gewicht van het product kan dragen. Ga voor onze CHAVET Professional-serie montageklemmen naar <http://trusst.com/products>.

### Montagediagram

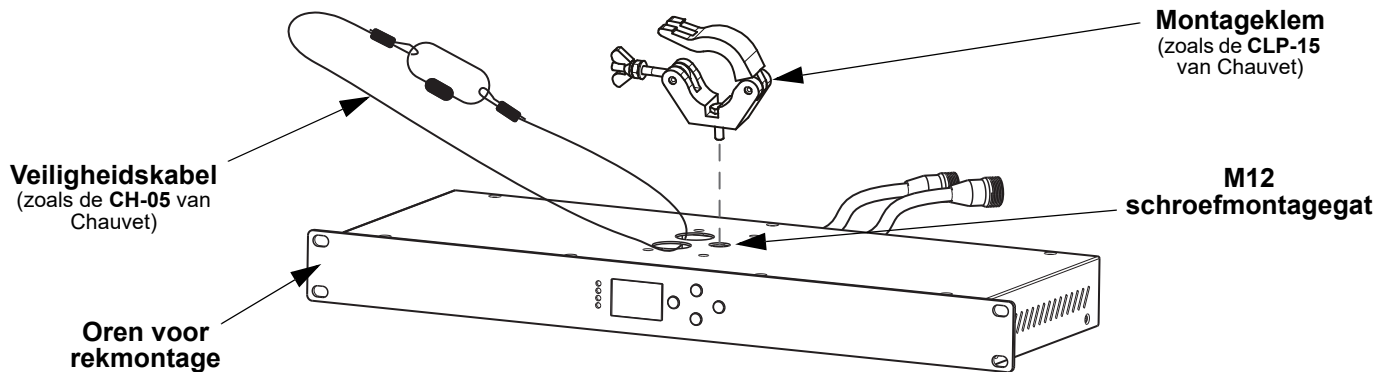

## Verbinden van ÉPIX Flex-producten

De ÉPIX Flex Drive is de voeding voor de ÉPIX Flex-serie producten. Elk product moet in serie zijn verbonden. Deze voeding kan tot 1920 LED-lampen voeden (960 vanaf elke poort).

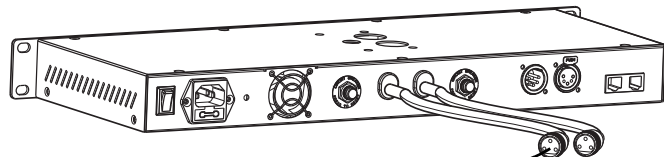

De lengte van de kabels tussen de ÉPIX Flex Drive en de eerste ÉPIX Flex 20 mag niet langer zijn dan 22,9 m.

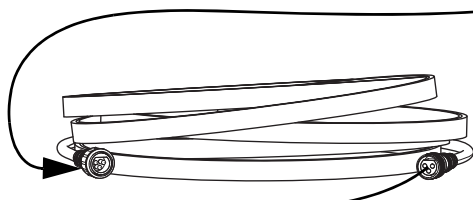

De lengte van de kabels tussen ÉPIX Flex 20-producten mag niet langer zijn dan 3 m.

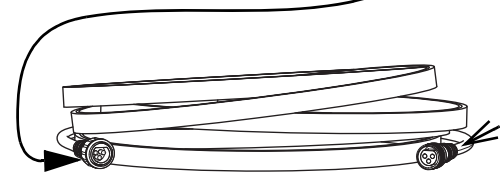

Sluit de ÉPIX Flex Boost direct aan op de vorige ÉPIX Flex 20.

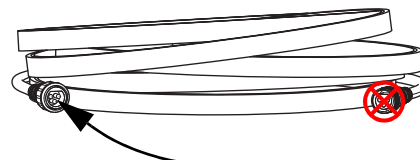
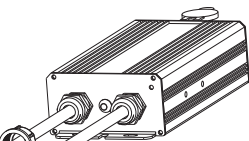

De lengte van de kabels tussen de ÉPIX Flex Boost en de eerste ÉPIX Flex 20 mag niet langer zijn dan 1,5 m.

De ÉPIX Flex Drive kan zelf tot 2 ÉPIX Flex 20-producten met elke poort ondersteunen, voor een totaal van 4 ÉPIX Flex 20-producten.

Sluit een ÉPIX Flex Boost na het tweede ÉPIX Flex 20-product op elke poort aan om de ÉPIX Flex Drive in staat te stellen om met elke poort 2 ÉPIX Flex 20-producten te ondersteunen. Dit verhoogt het totaal tot 8 ÉPIX Flex 20-producten (4 per poort).

**De aanbevolen aansluitingsvolgorde vanaf elke poort van de ÉPIX Flex Drive is als volgt:**

1. ÉPIX Flex Drive-poort
2. ÉPIX Flex 20
3. ÉPIX Flex 20
4. ÉPIX Flex Boost
5. ÉPIX Flex 20
6. ÉPIX Flex 20 (einde)

- Zorg ervoor dat de lengte van de kabels tussen elke ÉPIX Flex Drive-poort en de eerste ÉPIX Flex 20 niet langer is dan 22,9 m.

- Zorg ervoor dat de lengte van de kabels tussen elke ÉPIX Flex 20 niet langer is dan 3 m.

- Zorg ervoor dat de ÉPIX Flex Boost direct op de vorige ÉPIX Flex 20 aangesloten is.

- Zorg ervoor dat de lengte van de kabels tussen de ÉPIX Flex Boost en de volgende ÉPIX Flex 20 niet langer is dan 1,5 m.



**Gebruik UITSLUITEND kabels van CHAUVET Professional met de ÉPIX Flex Drive. Voor ons assortiment kabels dat compatibel is met de ÉPIX Flex Drive, gaat u naar <https://www.chauvetprofessional.com/accessories>.**

## Stroomschema van ÉPIX Flex-producten

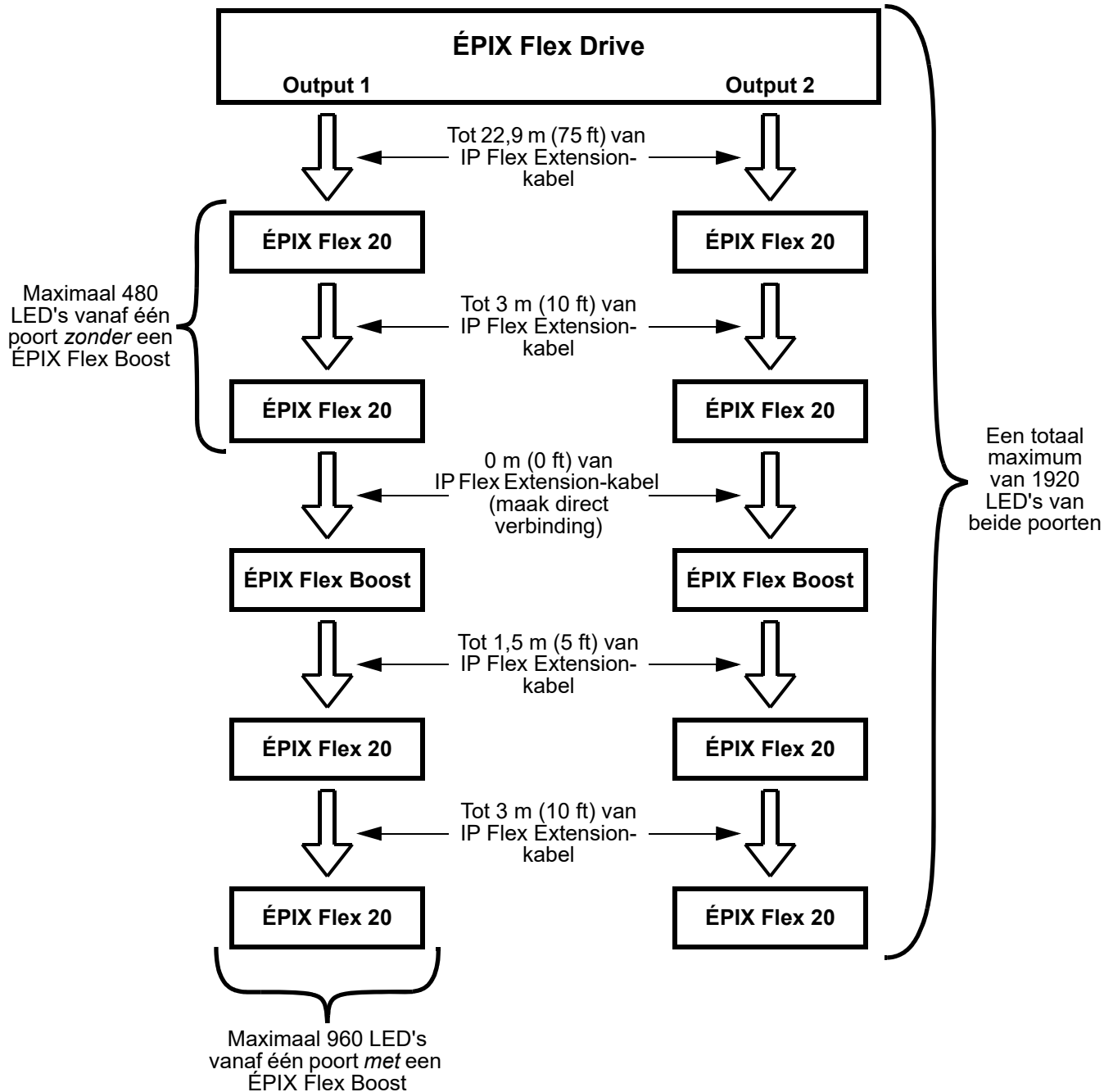

## Beschrijving bedieningspaneel

Toets	Functie
<MENU>	Sluit het huidige menu of functie af
<UP>	Activeert het huidige getoonde menu of plaatst de huidige geselecteerde waarde in de geselecteerde functie
<DOWN>	Navigeert omhoog via het menu of verhoogt de numerieke waarde wanneer in een functie
<ENTER>	Navigeert omlaag via het menu of verlaagt de numerieke waarde wanneer in een functie

**Menukaart**

 Raadpleeg de productpagina van ÉPIX Flex Drive op [www.chauvetprofessional.com](http://www.chauvetprofessional.com) voor de nieuwste menukaart.

Hoofdniveau	Programmeerniveaus			Beschrijving	
1. Operating Mode	1. Standalone			Selecteert het besturingsprotocol	
	2. Art-Net				
	3. sACN				
	4. DMX				
2. Personality	1. 17 Channel			Stelt de aansturingpersoonlijkheid in (zie <a href="#">Aansturingspersoonlijkheden</a> )	
	2. 34 Channel				
	3. Pixel				
3. Port Setup	1. Output 1	1. DMX Start Address	1–496	Stelt het startadres voor Output 1 in	
		2. Network Universe	0–256	Stelt de laagste van de opeenvolgende universa in waar Output 1 aan is toegewezen (bereik bepaald door de bedrijfsmodus)	
		3. LED Quantity	1–960	Stelt het aantal LED's in dat door Output 1 aangestuurd wordt	
	2. Output 2	1. DMX Start Address	1–496	Stelt het startadres voor Output 2 in 34 Channel-modus en Pixel-modus	
		2. Network Universe	0–256	Stelt de laagste van de opeenvolgende universa in waar Output 2 aan is toegewezen (bereik bepaald door de bedrijfsmodus)	
		3. LED Quantity	1–960	Stelt het aantal LED's in dat door Output 2 aangestuurd wordt	
4. Set IP Mode	1. Manual IP		_____	Stelt een aangepast IP-adres in (0–255)	
	2. Static IP			Stelt het voorgesteld IP-adres in	
5. Set Netmask	A. 255.000.000.000			Stelt het netmasker in	
	B. 255.255.000.000				
	C. 255.255.255.000				
6. Standalone Mode	1. User Color	1. Red:	000–255	Combineer rood, groen en blauw om een aangepaste kleur te maken	
		2. Green:			
		3. Blue:			
	2. Preset Color	1. Red			Vooringestelde statische kleuren
		2. Green			
		3. Blue			
		4. Cyan			
		5. Magenta			
		6. Yellow			
3. Automatic	1. Program:	000–042	Selecteert een automatisch programma		
	2. Speed:	000–100	Stelt de automatische programmasnelheid in		
7. Set LCD Backlight	On			De backlight van de display is altijd aan	
	30s			Schakelt de backlight van de display uit na 30 seconden van inactiviteit	
8. Set Display	Normal			Roteert de weergave 180°	
	Inverted				
9. Factory Reset	NO			Herstelt het product naar de fabrieksinstellingen	
	YES				
10. Fixture UID	_____			Toont het UID van het product	
11. Firmware Version	B_ _ V_ _ _			Toont de huidige firmwareversie	

NL

## Aansturingswaarden

## 17 Channel/34 Channel

Kanaal	Functie	Waarde	Percentage/Instelling
1	Masterdimmer	000 ⇔ 255	0–100%
2	Voorgrond Rood	000 ⇔ 255	0–100%
3	Voorgrond Groen	000 ⇔ 255	0–100%
4	Voorgrond Blauw	000 ⇔ 255	0–100%
5	Voorgrond Stroboscoop	000 ⇔ 010	Geen functie
		011 ⇔ 050	Stroboscoop, langzaam tot snel
		051 ⇔ 090	Willekeurige stroboscoop, langzaam naar snel
		091 ⇔ 140	Gesynchroniseerde willekeurige stroboscoop, langzaam naar snel
		141 ⇔ 255	Gereserveerd voor toekomstig gebruik
6	Achtergrond Rood	000 ⇔ 255	0–100%
7	Achtergrond Groen	000 ⇔ 255	0–100%
8	Achtergrond Blauw	000 ⇔ 255	0–100%
9	Achtergrond Stroboscoop	000 ⇔ 010	Geen functie
		011 ⇔ 050	Stroboscoop, langzaam tot snel
		051 ⇔ 090	Willekeurige stroboscoop, langzaam naar snel
		091 ⇔ 140	Gesynchroniseerde willekeurige stroboscoop, langzaam naar snel
		141 ⇔ 255	Gereserveerd voor toekomstig gebruik
10	Voorgrond Programma	000	Geen functie
		001 ⇔ 020	Automatisch programma 0
		021 ⇔ 040	Automatisch programma 1
		041 ⇔ 060	Automatisch programma 2
		061 ⇔ 065	Automatisch programma 3
		066 ⇔ 080	Meerkleurig programma
		081 ⇔ 100	Kleurenfade-programma 1
		101 ⇔ 120	Kleurenfade-programma 2
		121 ⇔ 140	Kleurenfade-programma 3
141 ⇔ 255	Gereserveerd voor toekomstig gebruik		
11	Voorgrond Snelheid	000 ⇔ 255	Voorgrond programmasnelheid, langzaam tot snel
12	Voorgrond Offset	000 ⇔ 255	Voorgrond programmaoffsetvertraging, kort tot lang
13	Achtergrond Programma	000	Geen functie
		001 ⇔ 020	Automatisch programma 0
		021 ⇔ 040	Automatisch programma 1
		041 ⇔ 060	Automatisch programma 2
		061 ⇔ 065	Automatisch programma 3
		066 ⇔ 255	Gereserveerd voor toekomstig gebruik
14	Achtergrond Snelheid	000 ⇔ 255	Achtergrond programmasnelheid, langzaam tot snel
15	Achtergrond Offset	000 ⇔ 255	Achtergrond programmaoffsetvertraging, kort tot lang
16	Geen functie	000 ⇔ 255	Geen functie
17	Testmodus	000 ⇔ 020	Geen functie
		021 ⇔ 030	Test 1 (wit)
		031 ⇔ 040	Test 2 (kleurenfade)
		041 ⇔ 050	Test 3 (kleurensroll)
		051 ⇔ 060	Test 4 (rood)
		061 ⇔ 070	Test 5 (groen)
		071 ⇔ 080	Test 6 (blauw)
081 ⇔ 255	Gereserveerd voor toekomstig gebruik		



- 34 Channel-modus is identiek aan 17 Channel-modus.
- In 17 Channel-modus, wordt Output 2 hetzelfde geadresseerd als Output 1.
- In 34 Channel-modus, kan Output 2 afzonderlijk van Output 1 worden geadresseerd worden.

**Pixel**

Kanaal	Functie	Waarde	Percentage/Instelling
1	Rood 1	000 ⇔ 255	0–100%
2	Groen 1	000 ⇔ 255	0–100%
3	Blauw	000 ⇔ 255	0–100%
4	Rood 2	000 ⇔ 255	0–100%
5	Groen 2	000 ⇔ 255	0–100%
6	Blauw 2	000 ⇔ 255	0–100%
...	...	...	...
505	Rood 169	000 ⇔ 255	0–100%
506	Groen 169	000 ⇔ 255	0–100%
507	Blauw 169	000 ⇔ 255	0–100%
508	Rood 170	000 ⇔ 255	0–100%
509	Groen 170	000 ⇔ 255	0–100%
510	Blauw 170	000 ⇔ 255	0–100%
511	Rood 171	000 ⇔ 255	0–100% (niet toegankelijk voor DMX)
512	Groen 171	000 ⇔ 255	0–100% (niet toegankelijk voor DMX)



- Met DMX zijn slechts 170 LED's toegankelijk in Pixel-modus.
- In Pixel-modus moet een ethernetprotocol (Art-Net™ of sACN) met meerdere universa gebruikt worden voor toegang tot alle aangesloten LED's.

Contact Us

General Information	Technical Support
<b>Chauvet World Headquarters</b>	
Address: 5200 NW 108th Ave. Sunrise, FL 33351 Voice: (954) 577-4455 Fax: (954) 929-5560 Toll Free: (800) 762-1084	Voice: (844) 393-7575 Fax: (954) 756-8015 Email: <a href="mailto:chauvetcs@chauvetlighting.com">chauvetcs@chauvetlighting.com</a> Website: <a href="http://www.chauvetprofessional.com">www.chauvetprofessional.com</a>
<b>Chauvet Europe Ltd.</b>	
Address: Unit 1C Brookhill Road Industrial Estate Pinxton, Nottingham, UK NG16 6NT Voice: +44 (0) 1773 511115 Fax: +44 (0) 1773 511110	Email: <a href="mailto:UKtech@chauvetlighting.eu">UKtech@chauvetlighting.eu</a> Website: <a href="http://www.chauvetprofessional.eu">www.chauvetprofessional.eu</a>
<b>Chauvet Europe BVBA</b>	
Address: Stokstraat 18 9770 Kruishoutem Belgium Voice: +32 9 388 93 97	Email: <a href="mailto:BNLtech@chauvetlighting.eu">BNLtech@chauvetlighting.eu</a> Website: <a href="http://www.chauvetprofessional.eu">www.chauvetprofessional.eu</a>
<b>Chauvet France</b>	
Address: 3, Rue Ampère 91380 Chilly-Mazarin France Voice: +33 1 78 85 33 59	Email: <a href="mailto:FRtech@chauvetlighting.fr">FRtech@chauvetlighting.fr</a> Website: <a href="http://www.chauvetprofessional.eu">www.chauvetprofessional.eu</a>
<b>Chauvet Germany</b>	
Address: Bruno-Bürgel-Str. 11 28759 Bremen Germany Voice: +49 421 62 60 20	Email: <a href="mailto:DEtech@chauvetlighting.de">DEtech@chauvetlighting.de</a> Website: <a href="http://www.chauvetprofessional.eu">www.chauvetprofessional.eu</a>
<b>Chauvet Mexico</b>	
Address: Av. de las Partidas 34 - 3B (Entrance by Calle 2) Zona Industrial Lerma Lerma, Edo. de México, CP 52000 Voice: +52 (728) 690-2010	Email: <a href="mailto:servicio@chauvet.com.mx">servicio@chauvet.com.mx</a> Website: <a href="http://www.chauvetprofessional.mx">www.chauvetprofessional.mx</a>

Visit the applicable website above to verify our contact information and instructions to request support. Outside the U.S., U.K., Ireland, Mexico, France, Germany, or Benelux, contact the dealer of record.



Complies with  
UL 8750  
CSA C22.2 No. 250.13

